

**UNIVERSIDAD NACIONAL DEL ALTIPLANO**

**ESCUELA DE POSGRADO**

**DOCTORADO EN EDUCACIÓN**



**TESIS**

**DESARROLLO DEL DESEMPEÑO DOCENTE DE MATEMÁTICA A TRAVÉS  
DEL MONITOREO ACOMPAÑAMIENTO E INTERAPRENDIZAJE.**

**PRESENTADA POR:**

**JUDITH ANNIE BAUTISTA QUISPE**

**PARA OPTAR EL GRADO ACADÉMICO DE:**

**DOCTOR EN EDUCACIÓN**

**PUNO, PERÚ**

**2019**

UNIVERSIDAD NACIONAL DEL ALTIPLANO

ESCUELA DE POSGRADO



DOCTORADO EN EDUCACIÓN

TESIS

DESARROLLO DEL DESEMPEÑO DOCENTE DE MATEMÁTICA A  
TRAVÉS DEL MONITOREO ACOMPAÑAMIENTO E  
INTERAPRENDIZAJE

PRESENTADA POR:

JUDITH ANNIE BAUTISTA QUISPE

PARA OPTAR EL GRADO ACADÉMICO DE:

DOCTOR EN EDUCACIÓN

APROBADA POR EL SIGUIENTE JURADO:

PRESIDENTE

.....  
Dr. FELIPE GUTIÉRREZ OSCO

PRIMER MIEMBRO

.....  
Dra. MARISOL YANA SALLUCA

SEGUNDO MIEMBRO

.....  
Dr. RUBÉN TICONA HUAYHUA

ASESOR DE TESIS

.....  
Dra. ZAIDA ESTHER CALLATA GALLEGOS

Puno, 26 de Setiembre de 2019.

**ÁREA:** Educación.

**TEMA:** Desempeño Docente en el área de Matemáticas.

**LÍNEA:** Evaluación de desempeño de instituciones educativas.

## DEDICATORIA

*A Dios por acompañarme a lo largo de mi vida.*

*A mi querida hija Annie Andrea, por ser parte de tantos sacrificios que he labrado en estos años de formación y crecimiento profesional.*

*A mis padres Graciela y Silverio, por la formación que me dieron, por tantos años de apoyo incondicional en todo el sentido de la palabra; esperando en algún momento retribuir todo ese apoyo a lo largo de nuestras vidas.*

## AGRADECIMIENTOS

- A la Universidad Nacional del Altiplano por ser la casa de estudios en la cual inicié mi pre grado y ahora concluyo con el máximo grado.
- A mi asesora de la Facultad de Educación de la UNA-Puno Zaida Esther Callata Gallegos, porque desde el primer momento en que acudí a ella, no dudó en apoyarme. Y prueba de ello es este trabajo concretado.

“Maestra, muy agradecida por su aporte profesional y su tiempo siempre a disposición para atenderme en todos los momentos requeridos”. ¡Mil gracias!

- A mis jurados: Felipe Gutiérrez, Marisol Yana y Rubén Ticona, porque hicieron de este trabajo, las mejoras para el adecuado informe, con sus observaciones y sugerencias.
- A mis docentes de la UNA-Puno: Heber Chui, por el aporte en un principio con este proyecto de investigación; Benjamín Velazco, por el apoyo moral y guía en el proceso del trabajo de investigación.

**ÍNDICE GENERAL**

	<b>Pág.</b>
DEDICATORIA	i
AGRADECIMIENTOS	ii
ÍNDICE GENERAL	iii
ÍNDICE DE TABLAS	v
ÍNDICE DE FIGURAS	vi
ÍNDICE DE ANEXOS	vii
RESUMEN	viii
ABSTRACT	ix
INTRODUCCIÓN	1

**CAPÍTULO I****REVISIÓN DE LITERATURA**

1.1. Marco teórico	4
1.1.1. Monitoreo acompañamiento e interaprendizaje	4
1.1.2. Desempeño docente	18
1.1.2.1. Dominio I: Preparación para el aprendizaje de los estudiantes	28
1.1.2.2. Dominio II: Enseñanza para el aprendizaje de los estudiantes	29
1.2. Antecedentes	33
1.2.1. A nivel Internacional	33
1.2.2. A nivel Nacional	36

**CAPÍTULO II****PLANTEAMIENTO DEL PROBLEMA**

2.1. Identificación del problema	39
2.2. Enunciados del problema	41
2.2.1. Problema general	41
2.2.2. Problemas Específicos	41
2.3. Justificación	41
2.4. Objetivos	42
2.4.1. Objetivo general	42
2.4.2. Objetivos específicos	42
2.5. Hipótesis	42

2.5.1. Hipótesis general	42
2.5.2. Hipótesis específicas	42
2.6. Sistema de variables	43

### **CAPÍTULO III**

#### **MATERIALES Y MÉTODOS**

3.1. Lugar de estudio	44
3.2. Población	44
3.3. Muestra	45
3.4. Método de investigación	45
3.5. Validez y Confiabilidad	46
3.5.1. Descripción detallada de métodos por objetivos específicos	47
3.7. Técnica de análisis	48

### **CAPÍTULO IV**

#### **RESULTADOS Y DISCUSIÓN**

4.1. Resultados de la variable Monitoreo acompañamiento e interaprendizaje	5050
4.2. Resultados de la variable Desempeño docente.	511
4.3. Discusión de resultados	511
4.4. Contrastación de Hipótesis	533
CONCLUSIONES	588
RECOMENDACIONES	599
BIBLIOGRAFÍA	6060
ANEXOS	74

## ÍNDICE DE TABLAS

	<b>Pág.</b>
1. Dimensiones del Desempeño Docente	21
2. Dominios, competencias y desempeños en el MBDD	31
3. Operacionalización de variables	43
4. Niveles de logro en la Observación de aula	46
5. Niveles de logro en Programación Anual	46
6. Niveles de logro en Unidad Didáctica	46
7. Niveles de logro en Planificación y Desarrollo de la sesión	47
8. Valoración de la Reunión de Interaprendizaje (RIA)	47
9. Valoración del Desempeño del Acompañante	47
10. Descripción de métodos por objetivos específicos	48
11. Niveles del Monitoreo acompañamiento e interaprendizaje	50
12. Niveles del Desempeño docente	51
13. Resumen de procesamiento de casos	53
14. Pruebas de chi-cuadrado	54
15. Resumen de procesamiento de casos: Monitoreo acompañamiento e interaprendizaje*Preparación para el aprendizaje de los estudiantes.	54
16. Tabla cruzada Monitoreo acompañamiento e interaprendizaje*Preparación para el aprendizaje de los estudiantes	55
17. Pruebas de chi-cuadrado para hipótesis específica	55
18. Resumen de procesamiento de casos	56
19. Tabla cruzada: Monitoreo acompañamiento e interaprendizaje*Enseñanza para el aprendizaje de los estudiantes	56
20. Pruebas de chi-cuadrado	57

## ÍNDICE DE FIGURAS

	<b>Pág.</b>
1. Núcleo del acompañamiento	6
2. Momentos del Monitoreo y Acompañamiento en las visitas al aula	7
3. Características del monitoreo y acompañamiento pedagógico	7
4. Principios del Monitoreo y Acompañamiento	8
5. Rúbricas de Observación de aula para la Evaluación del Desempeño Docente.	12
6. Diseño de la planificación	15
7. Procesos de la planificación	15
8. Tipos de planificación curricular.	16
9. Procesos pedagógicos	17
10. Procesos pedagógicos.	18
11. Dimensiones específicas del MBDD	22
12. Dominios del desempeño docentes.	26
13. Esquema del Marco del Buen Desempeño Docente	27
14. Los cuatro dominios del Marco	28
15. Descripción del Dominio I	28
16. Descripción del Dominio II	29
17. Componentes de la competencia.	30
18. Mapa del lugar de estudio	44
19. Resultados de Monitoreo acompañamiento e interaprendizaje	50
20. Resultados del Dominio I y II.	51



## ÍNDICE DE ANEXOS

	<b>Pág.</b>
1. Matriz de Operacionalización de Variables .....	75
2. Matriz de consistencia .....	75
3. Ficha de Monitoreo acompañamiento e interaprendizaje .....	76

## RESUMEN

Uno de los principales desafíos en la educación es el desempeño docente, como uno de los factores para la calidad educativa. Para tal fin, se requiere de todas las partes interesadas para su participación, de modo que se fortalezca la confianza mutua entre toda la comunidad. La investigación “Desarrollo del desempeño docente de Matemática a través del Monitoreo acompañamiento e interaprendizaje”, se llevó a cabo en una institución educativa del nivel secundaria de la ciudad de Puno a raíz de que ocupó uno de los cinco primeros lugares en la Evaluación Censal de Estudiantes (ECE), durante el año académico 2018, lo cual me lleva a plantear el objetivo de determinar la manera en que el Monitoreo acompañamiento e interaprendizaje influye en el desarrollo del desempeño docente del área de matemática de la Institución Educativa Secundaria Glorioso “San Carlos”- 2018 y 2019. La investigación se caracterizó como cuantitativa, con un método explicativo, no experimental y transversal, cuyo diseño es descriptivo-explicativo. Finalmente se tiene como resultados que el Monitoreo acompañamiento e interaprendizaje y el Desempeño docente se encuentra en el nivel IV, es decir tiene un logro destacado, con el 93,8% y el 81,3% respectivamente; concluyéndose que, el Monitoreo acompañamiento e interaprendizaje tiene una influencia positiva en el desempeño docente del área de matemática de la Institución Educativa Secundaria Glorioso “San Carlos” - 2018 y 2019.

**Palabras clave:** Acompañamiento, desempeño docente, marco del buen desempeño docente, reunión de interaprendizaje y rúbricas de desempeño docente.

### ABSTRACT

One of the main challenges in education is teaching, as one of the factors for educational quality. To this end, all stakeholders are required for their participation, so that mutual trust will be strengthened across the community. The research “Development of the teaching performance of mathematics through the monitoring, accompaniment and interlearning”, was conducted at an educational institution at the secondary level of the city of Puno following the first place in the Census Student Assessment (ECE), which was the result of the academic year 2018, which leads me to raise the objective of determining the way in which the Monitoring accompaniment and interlearning influence the development of the teaching performance of the mathematical area of the glorious high school “San Carlos” - 2018 and 2019. The research was characterized as quantitative, with an explanatory, not experimental and transversal method, the design of which is descriptive - explanatory. Finally it is found that the Monitoring accompaniment and interlearning and the performance teaching is located at level, that is to say, has a prominent achievement, with 93.8% and 81.3% respectively; it concludes that, the Monitoring accompaniment and interlearning has a positive influence on the teaching performance of the mathematical area of the glorious high school “San Carlos” - 2018 and 2019.

**Keywords:** Accompaniment, framework of good teaching, interlearning meeting, teacher performance headings and teaching performance.

## INTRODUCCIÓN

La investigación trata sobre el Desarrollo del desempeño docente de Matemática a través del Monitoreo acompañamiento e interaprendizaje, realizado en la Institución Educativa Secundaria Glorioso “San Carlos”, durante los años 2018 y parte del año 2019, desde como se viene ejecutando el desempeño docente, hasta el resultado que éste ha obtenido en la Evaluación Censal de Estudiantes (ECE) del 2018. Y es que, se requiere comprender como los mecanismos de evaluación determinan el desempeño docente, para dar cuenta su calidad y relación de los resultados de las evaluaciones con los aprendizajes (Alvarado *et al.*, 2011).

Durante los últimos años, en el ámbito educativo se ha ido dando muchísima importancia e incluso el valor que se merece en debates internacionales, estudios sobre la profesión docente o vinculada a la formación e investigaciones educativas sobre el “desempeño docente” debido a que se ha dado a conocer a nivel internacional y nacional sobre los resultados del logro de los aprendizajes de los estudiantes en diferentes áreas, pero dando el mayor énfasis a Matemática y Comunicación. Es por ello que parte el interés sobre los importantes cambios en el marco de reflexión sobre el desempeño docente y el reconocimiento de los docentes como actores protagónicos del cambio educativo.

En el Perú, dentro del Proyecto Educativo Nacional (PEN) y las políticas del estado, se han ido complementando programas y acciones, como: el Plan de Capacitación Docente (1995-2001), el Proyecto Educativo en Áreas Rurales (2004-2007), el Programa Nacional de Formación y Capacitación Permanente (2007-2011) y el Programa Estratégico Logros de Aprendizaje (2008–2016), donde pretenden ofrecer recursos pedagógicos que posibiliten nuevas formas de gestión para que se reconozca que es importante que los docentes asuman el monitoreo y acompañamiento como una oportunidad para reflexionar acerca de nuestra práctica pedagógica (Huamani, 2017 y Ministerio de Educación, 2009). Todo ello con la finalidad de lograr aprendizajes de calidad en nuestros estudiantes, dentro del Marco del Buen Desempeño Docente (Marco), consolidando así el desarrollo de éste, a través de las Rúbricas de Observación de Aula para la Evaluación del Desempeño Docente (Ministerio de Educación, 2012 y Ministerio de Educación, 2017d).

Por otro lado, a nivel nacional, el acompañamiento y monitoreo surge con la transformación de las políticas educativas implementadas en los años 90, la implementación del acompañamiento y monitoreo dentro de los procedimientos

administrativos orientados a lograr la mejora de la calidad, generó disconformidad en los docentes, no solo por ser un procedimiento nuevo, sino porque los docentes no asumían con criterio profesional la necesidad de reconocer que presentaban deficiencias en su labor y que requerían de una mejora continua (Aguirre, 2018). Aparece entonces el Consejo Nacional de Educación, para abrir muchos espacios de diálogo y debate con actores de los diversos sectores de la vida nacional y que ello debería hacerse también en todas las regiones del país. Durante este lapso, el Ministerio de Educación realizó un conjunto de evaluaciones a docentes para establecer líneas de base que ofrezcan información sobre el desempeño de los profesores, para medir el impacto de las capacitaciones impulsadas por el gobierno, La categoría de desempeño docente fue incorporada en las discusiones educativas latinoamericanas a inicios de los años 2000.

La presente investigación está estructurada en cuatro capítulos, tal como sigue:

Capítulo I, se presenta la Revisión de literatura, el cual consta del Marco teórico de las variables y dimensiones del Monitoreo acompañamiento e interaprendizaje y el Desempeño docente, que fundamenta y se apoya a través de numerosos autores. A su vez, acompaña los Antecedentes a nivel internacional y nacional, investigaciones que contribuyen con este trabajo.

Capítulo II, se presenta el Planteamiento del problema, el cual contempla la Identificación del problema, enunciados del problema, justificación, objetivos e hipótesis (general y específicos), que aportan a las variables para explicar el desarrollo del desempeño docente a través del Monitoreo acompañamiento e interaprendizaje.

Capítulo III, contiene los Materiales y métodos de la investigación que se han utilizado y guiado para esta investigación, que dentro de ello presenta: el lugar de estudio, población, muestra, método de investigación y descripción detallada de métodos por objetivos específicos.

Capítulo IV, se presenta los Resultados y discusión, para así caracterizar a la muestra de esta investigación y se pueda abordar las conclusiones y recomendaciones.

Por todo ello, esta investigación pretende determinar la manera en que el monitoreo acompañamiento e interaprendizaje influye en el desarrollo del desempeño docente del área de matemática, ya que como hipótesis se tiene una influencia positiva y con los resultados obtenidos, otras instituciones puedan tomar como referencia el desarrollo que

viene implementando la Institución Educativa Secundaria Glorioso “San Carlos” y de alguna manera aportar desde esta investigación una parte de los cambios que se viene dando y que dan resultados reflejados en el logro de los aprendizajes de los estudiantes. Por último, pero no menos importante, se requiere vincular tal sistema de verificación, supervisión y evaluación con un sistema de acompañamiento. Y es como viene sucediendo en la institución educativa, donde se está generando consenso acerca de la efectividad del Monitoreo acompañamiento e interaprendizaje y su impacto en la motivación de los docentes. Es necesario contar con mayor investigación al respecto para entender mejor los detalles de la forma en que se generan estos resultados positivos

## CAPÍTULO I

### REVISIÓN DE LITERATURA

#### 1.1. Marco teórico

##### 1.1.1. Monitoreo acompañamiento e interaprendizaje

Regalado (2018) indica que, el Monitoreo es el proceso que lleva acciones de recojo de información del directivo o encargados, para analizar y tomar decisiones con respecto a la práctica docente, que tiene como **objetivo** reunir información de interés para validar y analizar, a través de un seguimiento, cuya **importancia** permite evaluar y tomar decisiones (Vera, 2017), mejorar el desempeño docente, mejorar la motivación y compromiso de los docentes, para el perfil de egreso de los estudiantes (Ministerio de Educación, 2017a).

Por su parte, el Ministerio de Educación (2016) señala que, el monitoreo es una herramienta gerencial que permite verificar el logro de los objetivos, ejecución de las actividades, uso de los recursos y metas planteados en el momento de la planificación.

Así entonces, se define al **Monitoreo Pedagógico** como un proceso organizado o una secuencia de actividades que, permite el recojo y análisis de información, durante un periodo de tiempo, dentro el proceso y producto de la enseñanza aprendizaje, para la adecuada toma de decisiones, con la finalidad de optimizar los resultados orientados a los logros de los aprendizajes de los estudiantes en una institución educativa. Cuyas **características** se resume en los siguientes: que sea un proceso sistemático y planificado, que implique el recojo y análisis de información, que el punto de atención sean los procesos pedagógicos para mejorar los aprendizajes y finalmente que desemboque en toma de decisiones (Ministerio de Educación, 2017 y Ministerio de Educación, 2014).

El Ministerio de Educación (2017b) según la R.S.G. N°008-2016 y la R.S.G. N° 008-2017 define como una modalidad en la que se conduce acciones y estrategias de formación e interacción colaborativa, donde se promueve el desarrollo profesional del docente mediante acciones de orientación y asesoría sostenidas en el tiempo y quién está encargado es la plana directiva (director, sub director y/o coordinador de área). El acompañamiento interno se implementa en las II.EE. que poseen mejores condiciones para así instituir prácticas permanentes y asumir la formación docente en servicio, así como la conformación de comunidades profesionales de aprendizaje, a través del trabajo colaborativo. Todo ello con la finalidad de forjar el desarrollo de la autonomía institucional en un marco de mejora continua, de fortalecer sus competencias pedagógicas de manera individualizada y mejorar su desempeño en el aula.

Por otro lado, el Consejo Nacional de Educación (2007) define al **Acompañamiento** como un proceso de asesoramiento a los docentes en su institución educativa, para la mejora de la calidad, práctica pedagógica y gestión, a través de la evaluación continua.

El Acompañamiento para Incháustegui (2013) es un proceso mediante el cual, el docente durante su experiencia en aula recibe una constante asesoría a través de la observación, el diálogo y el enfoque crítico-reflexivo realizado por facilitadores con el fin de mejorar su desempeño en aula, apoyándose en la documentación para lograr un cambio en sus mentalidades, competencias y conocimientos que imparta, pero que además de ello lo enriquezca durante su práctica.

**Acompañamiento pedagógico** es un proceso ordenado, constante y permanente, basado en un modelo reflexivo crítico y analítico, para la mejora de la propia práctica pedagógica, desarrollo de competencias y la toma de decisiones en cambios de transformación, que sean necesarios en la construcción de la profesionalidad docente (Castillo, 2018 y Rojas, 2019).

Girón (2014) afirma que, es el seguimiento como parte de la supervisión que realiza alguien a otro, a través de técnicas y estrategias para sensibilizar la conducta y así orientar y desarrollar destrezas que conduzcan al logro de los objetivos. Constituye una estrategia y modalidad específica, que promueve el desarrollo profesional docente, vinculada a principios que se promueven dentro de una escuela o espacios



de aprendizaje y de revisión de sus prácticas (Vezub y Alliaud, 2012). El acompañamiento docente, así también mencionado; según Bromley (2017) es una acción positiva que es contrastada con la realidad observada en aulas, debido a que se hace tan necesaria por su carácter integral y holístico, involucrados los actores del proceso educativo hacia una meta clara.

Así pues, Vera (2017) señala que es una estrategia formativa en la que se trabaja individualmente con el docente y equipo directivo, en su práctica cotidiana y a partir de sus necesidades específicas, dentro de su propio ámbito de trabajo. Es sistemático, intencional, continuo, sostenido (en un período determinado); que se da a través del diálogo, la interacción, la disposición personal y el compromiso en base a una relación horizontal.

Es el conjunto de acciones, procedimientos para brindar asesoría pedagógica al docente sobre su mejora de su práctica pedagógica, que realiza el equipo directivo, cuya finalidad es lograr un cambio de los patrones de conducta como un facilitador de los procesos de aprendizaje (Ministerio de Educación, 2014a). Se puede dar en dos modalidades: Acompañamiento Pedagógico Interno (Director de la I.E. o quien haga sus veces, sea este el Sub Director, Coordinador Pedagógico o el Especialista de Formación Docente) y Acompañamiento Pedagógico Externo (intervención o acción formativa promovida por el MINEDU o una instancia de gestión descentralizada, fuera de la IIEE) (Ministerio de Educación, 2018a).

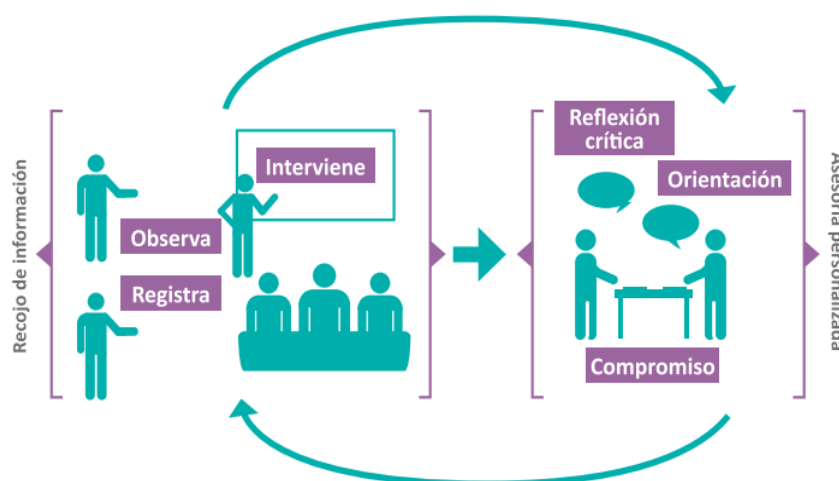

*Figura 1.* Núcleo del acompañamiento  
Fuente: (Ministerio de Educación, 2017).

El acompañamiento pedagógico es una estrategia de formación continua para el docente en servicio, centrada en la escuela, se implementa a través de tres formas de intervención: visita en aula, microtalleres a cargo de los acompañantes pedagógicos y de las docentes coordinadoras en su rol de acompañantes y talleres de actualización docente liderados por el formador quien brinda soporte pedagógico. Además brinda asesoría y monitoreo a los acompañantes pedagógicos en la implementación de la estrategia a través de visitas de campo y reuniones de trabajo (Ministerio de Educación, 2014b).



Figura 2. Momentos del Monitoreo y Acompañamiento en las visitas al aula Fuente: (Ministerio de Educación, 2014a).



Figura 3. Características del monitoreo y acompañamiento pedagógico Fuente: (Ministerio de Educación, 2014a).

Para el acompañamiento y monitoreo a la práctica pedagógica, el Ministerio de Educación (2015) señala que, para el desarrollo respectivo se debe considerar los enfoques, reflexivo-crítico, inclusivo, intercultural-crítico; en la medida que el docente haga una reflexión de sí mismo, revisa continuamente y desarrolla diversas habilidades para su práctica pedagógica; asimismo, transforma dicha práctica educativa dando respuesta a la diversidad de necesidades y valorando la pluralidad cultural y lingüística con respeto. Para cumplir con ello se requiere de estrategias formativas que se realizarán de acuerdo a la Dirección de Formación Docente en Servicio (DIFODS), donde plantean que dichas **estrategias** para el Acompañamiento Pedagógico, son: Visita al docente en aula, Grupos de interaprendizaje, Reuniones de trabajo colegiado y Talleres de actualización docente (Ministerio de Educación, 2018a). Y que a su vez también se rige sobre principios:

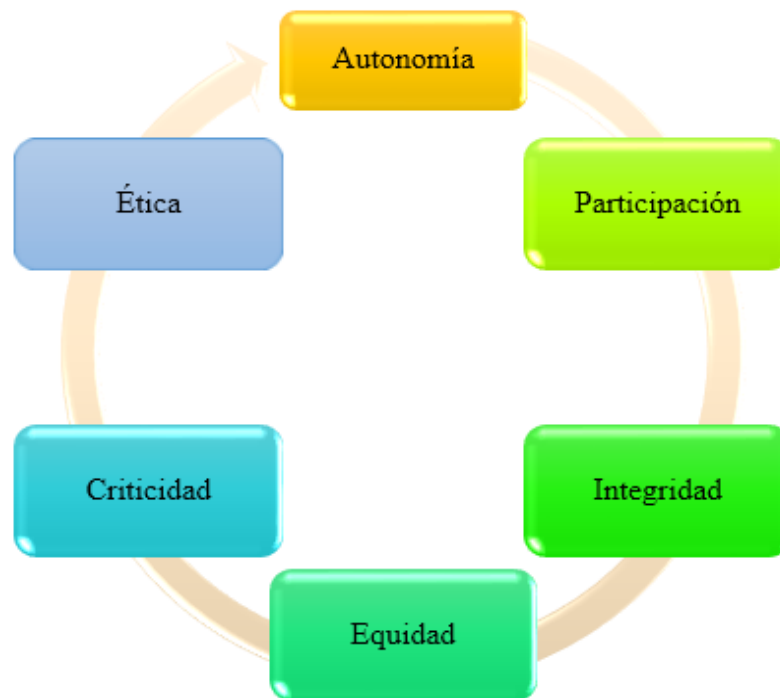

*Figura 4.* Principios del Monitoreo y Acompañamiento  
Fuente: (Ministerio de Educación, 2018).

El monitoreo y acompañamiento pedagógico tiene como objetivo de enriquecer la práctica docente y contribuir en la integración, formación y fortalecimiento de la comunidad docente (Soto y Camacho, 2015).

El **Interaprendizaje** son acciones recíprocas, dinámicas y fluidas entre dos o más personas que sostienen un tema de interés (Martínez, 2013). Cuya finalidad promueve y coordina un aprendizaje activo y creativo, lo que implica que las personas tengan disposición al cambio de actitud y escucha de una comunidad educativa organizada, para promover un clima saludable y de confianza, al compartir experiencias que conduzcan a la construcción de la práctica pedagógica (Quispe, 2018). Por su parte, Pedrosa (2006) señala que el interaprendizaje es una técnica por el cual, los involucrados buscan lograr un objetivo en común, y que tienen como instrumentos permanentes: el diálogo, la confrontación de ideas y experiencias, la crítica, la autocrítica y la autoevaluación. Además, presenta las siguientes **características**:

- Participación libre.
- Planificación funcional del trabajo.
- Adecuación al horario disponible de los participantes.
- Libertad y autonomía.
- Cooperación y responsabilidad.
- Aprendizaje avanza según la capacidad y decisión del grupo.
- Ambiente cordial y no intimidatorio.
- Auto y coevaluación.

Por su lado, Kozak (2003) refiere a *Círculos de aprendizaje*, donde tiene una connotación de modalidad de trabajo, que puede desarrollarse dentro de su propio grupo u otros, de la misma escuela u otras y que le permite analizar y ampliar sus posibilidades de desempeño profesional, desde el análisis de su propia práctica. Kozak y Novello (2003) indican que todas estas tareas, actividades permitirán incluso mejorar el trabajo en grupo y así obtener un verdadero aprendizaje cooperativo, que involucra como parte de ello. La organización TEC. de Monterrey (2001) del Programa de desarrollo de habilidades docentes y Lucero (2003) manifiestan de un aprendizaje colaborativo, que está basado también, en el trabajo en pequeños grupos y que cada miembro que lo conforma tiene una responsabilidad en el aprendizaje que este adquiere, como también hacia los demás miembros; donde utilizan una variedad de actividades de aprendizaje individual y colectiva, para así crear una atmósfera de logro. Luego, Prieto (2006) señala al interaprendizaje como clave de la educomunicación, y es que, desde un comienzo, en el aprendizaje hay siempre otro;

dentro de una comunión, ya que supone una comunidad como condición de posibilidad del interaprendizaje. Podríamos decir también que, dentro del interaprendizaje se puede lograr una pedagogía crítica, que parten de una concepción educativa basada en la posibilidad de favorecer el cambio social y la disminución de las desigualdades, concebida como una comunidad de aprendizaje (Elboj *et al.*, 2006). El desarrollo de comunidades de aprendizaje y de participación entre los docentes, las familias y entre los propios alumnos que hace necesario un trabajo colaborativo, de forma que todos estén involucrados en la toma de las decisiones que los afectan, definiendo al mismo tiempo los niveles de responsabilidad de cada uno (UNESCO, 2002), y el aporte de dicha comunidad a través de los grupos interactivos son uno de los elementos de este proceso general de transformación de las escuelas, para construir una Sociedad del Conocimiento (Elboj y Oliver, 2003). Martínez (2013) indica de un aprendizaje colaborativo como una actividad de pequeños grupos en los que se intercambia información, cuyos elementos son: cooperación, forma de trabajo, responsabilidad y comunicación. Y que éstos se van a dar a través de la colaboración de todos los que participan en él.

El Ministerio de Educación (2017a) define como espacios de intercambio de experiencias y aprendizaje para docentes y directivos de la misma escuela o comunidad, en los cuales se abordan grupalmente temas de interés común sobre el trabajo pedagógico. Favorece la socialización y valoración de las prácticas docentes exitosas a través de la discusión y reflexión. Además, permite profundizar en determinadas estrategias pedagógicas. Exige un alto grado de participación de los asistentes. Además, demanda el registro de las ideas fuerzas de los participantes, así como los consensos que deriven de la reflexión. A través de la red que se teje, se fortalece la comunicación, el trabajo conjunto, la socialización de experiencias y la resolución compartida de problemas relacionados con la práctica educativa. Promover el aprendizaje entre pares, propiciar la reflexión permanente y el trabajo colegiado e intervención colegiada, hasta llegar a conformar las comunidades profesionales de aprendizaje (Ministerio de Educación, 2018a). Así mismo señala que, consiste en la realización de reuniones programadas, donde los docentes abordan temáticas variadas en función a necesidades, demandas o una problemática identificada en la visita de acompañamiento (Ministerio de Educación, 2017b). Esta actividad es fundamental para el logro de reflexión colectiva, el enriquecimiento de

los aprendizajes desde la experiencia de sus pares y la construcción de comunidades de aprendizaje. Es por ello que, el acompañamiento pedagógico se realizará a través de círculos de interaprendizaje y talleres de seguimiento de la práctica docente y para la evaluación se considerará la autogestión, coevaluación y la heteroevaluación, teniendo en cuenta la difusión de la ficha de evaluación del desempeño docente, la aplicación de la ficha y retroalimentación formativa. En el Perú, el Ministerio de Educación implementó los Grupos de Interaprendizaje en el Plan de Capacitación Docente (PLANCAD) entre 1995 y 2004, como actividades de intercambios de experiencias; esto a raíz de maestros de contextos rurales, que se juntaban por iniciativa propia para realizar un trabajo colaborativo de convivencia y recreación. Para ello, el Ministerio de Educación (2017a) hace referencia como parte de **la observación de aula** como un instrumento que tiene como propósito evaluar el desempeño de los docentes ante los estudiantes, dentro de un espacio educativo, donde tanto el docente como el estudiante puedan interactuar y dicho espacio se denomina “aula”.

Y así tenemos: **La rúbrica** es un instrumento, que puede ser usada como guía u hoja de ruta sobre una o varias actividades, organizadas en diferentes niveles de cumplimiento y cuya finalidad es compartir los criterios de realización de tareas y/o evaluación con estudiantes y/o docentes (Alsina *et al.*, 2013). De acuerdo a Ravela *et al.* (2017) indica que, son tablas de doble entrada donde cada línea incluye un aspecto o dimensión relevante. Por otro lado, según Masmitjá *et al.* (2013) define una rúbrica como un instrumento cuya principal finalidad es conllevar los criterios para evaluar tareas y/o aprendizajes con los estudiantes y el docente; que implica establecer competencias, indicadores y criterios de evaluación, todo ello para recoger sobre las competencias transversales. Sin embargo, para Gómez (2015) y Fernández *et al.*, (2006), una rúbrica es una guía de evaluación, que ofrece una matriz de valoración de tipo cualitativo que especifica los aspectos que se quieren evaluar y los distintos niveles de logro.

De acuerdo al Ministerio de Educación (2017) que es la que determina el instrumento de evaluación en el Perú, mediante **las rúbricas de observación de aula** se presenta a través de 5 desempeños en la actualidad:



*Figura 5.* Rúbricas de Observación de aula para la Evaluación del Desempeño Docente.

Fuente: (Ministerio de Educación, 2017d).

### **Rúbrica 1: Involucra activamente a los estudiantes en el proceso de aprendizaje.**

Promueve el interés de los estudiantes por las actividades de aprendizaje propuestas y les ayuda a ser conscientes del sentido, importancia o utilidad de lo que se aprende. Aquí hay 3 aspectos a considerar:

- Acciones del docente para promover el interés y/o la participación de los estudiantes en las actividades de aprendizaje.
- Proporción de estudiantes involucrados en la sesión
- Acciones que el docente realiza para favorecer la comprensión del sentido, importancia o utilidad de lo que se aprende.

### **Rúbrica 2: Promueve el razonamiento, la creatividad y/o el pensamiento crítico.**

Son actividades de aprendizaje y establece interacciones pedagógicas que estimulan la formulación creativa de ideas o productos propios, la comprensión de principios, el establecimiento de relaciones conceptuales o el desarrollo de estrategias. El aspecto que se considera en esta rúbrica son:

- Actividades e interacciones (sea entre docente y estudiantes, o entre estudiantes) que promueven efectivamente el razonamiento, la creatividad y/o el pensamiento crítico.

**Rúbrica 3: Evalúa el progreso de los aprendizajes para retroalimentar a los estudiantes y adecuar su enseñanza.**

Acompaña el proceso de aprendizaje de los estudiantes, monitoreando sus avances y dificultades en el logro de los aprendizajes esperados en la sesión y, a partir de esto, les brinda retroalimentación formativa y/o adecúa las actividades de la sesión a las necesidades de aprendizaje identificadas. Los aspectos que se consideran en esta rúbrica son dos:

- Monitoreo que realiza el docente del trabajo de los estudiantes y de sus avances durante la sesión.
- Calidad de la retroalimentación que el docente brinda y/o la adaptación de las actividades que realiza en la sesión a partir de las necesidades de aprendizaje identificadas.

**Rúbrica 4: Propicia un ambiente de respeto y proximidad.**

Se comunica de manera respetuosa con los estudiantes y les transmite calidez o cordialidad dentro del aula. Además, está atento y es sensible a sus necesidades afectivas o físicas, identificándolas y respondiendo a ellas con comprensión y empatía. Los aspectos que se consideran en esta rúbrica son tres:

- Trato respetuoso y consideración hacia la perspectiva de los estudiantes.
- Cordialidad o calidez que transmite el docente.
- Comprensión y empatía del docente ante las necesidades afectivas o físicas de los estudiantes.

**Rúbrica 5: Regula positivamente el comportamiento de los estudiantes.**

Las expectativas de comportamiento o normas de convivencia son claras para los estudiantes. El docente previene el comportamiento inapropiado o lo redirige eficazmente a través de mecanismos formativos que promueven la autorregulación y el buen comportamiento; y permiten que la sesión se desarrolle sin mayores contratiempos. Los aspectos que se consideran en esta rúbrica son dos:

- Tipos de mecanismos que emplea el docente para regular el comportamiento y promover el respeto de las normas de convivencia en el aula: formativos, de control externo, de maltrato.



- Eficacia con que el docente implementa los mecanismos para regular el comportamiento de los estudiantes, lo que se traduce en la mayor o menor continuidad en el desarrollo de la sesión

(<http://evaluaciondocente.perueduca.pe/rubricas-de-observacion-de-aula/>)

En cuanto a la **Planificación curricular**, Melo (2018) señala que es el acto de anticipar, organizar y decidir cursos variados y flexibles de acción. Por su parte Mantilla (2015) y Meléndez y Gómez (2008) señalan que, como elemento de trabajo y que como metodología de trabajo, desde la forma de agrupar contenidos programáticos con valores hasta la construcción de ambientes pedagógicos y didácticos, mediante la resolución de problemas y elaboración de proyectos de corto, mediano y largo plazo-contribuye a mejorar la práctica educativa donde se pueden tomar decisiones oportunas y efectivas y que finalmente todo ello va fortalecer el accionar pedagógico.

De acuerdo al Ministerio de Educación (2017) y el Ministerio de Educación (2012) en el Programa Curricular de Secundaria y el Marco de Buen Desempeño Docente, planificar viene a ser el arte de crear y diseñar procesos, además vista también como una hipótesis de trabajo que se realiza a través de un diagnóstico de acuerdo a las necesidades de aprendizaje y que en el proceso de su ejecución se puede realizar cambios, plasmados en la elaboración de las unidades didácticas y las sesiones de aprendizaje dentro de un trabajo pedagógico con un enfoque intercultural e inclusivo.

La **importancia** de este instrumento permite que con las metodologías a emplear, se comience a tener espacios de diálogo y reflexión acerca de la progresión de los contenidos abordados y los instrumentos a emplear para evaluar el nivel de logro de los aprendizajes. (<https://educra.cl/asesoramiento-planificacion-curricular/>).

Cuyas **características** son las siguientes: proceso integral y con objetivos, participativo, permanente, flexible, con características de la realidad del contexto y con una finalidad de organizar de manera racional – coherente (<https://prezi.com/utvwplh0jlun/planificacion-curricular-caracteristicas-y-fases/>).



Figura 6. Diseño de la planificación  
Fuente: (Soldevilla, 2019).



Figura 7. Procesos de la planificación  
Fuente: (Ministerio de Educación, 2017a).

En la Planificación curricular existen 2 tipos:

- Programación Anual y
- Unidades Didácticas



Figura 8. Tipos de planificación curricular.

Fuente: (Soldevilla, 2019).

En una sesión de aprendizaje es importante llevar a cabo los procesos pedagógicos o llamados también Procesos de enseñanza y aprendizaje. Para ello, el docente debe hacer uso del enfoque pedagógico, las estrategias didácticas, los métodos de evaluación y el uso de materiales para producir aprendizajes pertinentes en los estudiantes. De acuerdo al Ministerio de Educación (2017) la estructura comprende:

- Inicio: La **motivación** que es permanente y hacer entender al estudiante que el error constructivo es parte del aprendizaje (de forma asertiva), activar o movilizar

los **saberes previos** de los estudiantes (evaluación diagnóstica), que servirán como enlace puente para la construcción de los nuevos aprendizajes y que no es calificable, la **problematización** que comprende el reto orientado a la situación significativa la **organización y propósito** que consiste en comunicar a los estudiantes lo que aprenderán en la sesión.

- Desarrollo: Tenemos la **gestión y acompañamiento** de las competencias, acompaña, guía, orienta, modela, explica, proporciona información al estudiante, para ayudarle a construir el aprendizaje.
- Cierre: La **evaluación** se promueve la metacognición y los criterios de evaluación orientado a la autorregulación del aprendizaje y el mejoramiento continuo de los desempeños que evidencian los estudiantes.



Figura 9. Procesos pedagógicos  
Fuente: (Soldevilla, 2019).



Figura 10. Procesos pedagógicos.  
Fuente: (Soldevilla, 2019).

### 1.1.2. Desempeño docente

La Real Academia Española (2001) en su diccionario de lengua española en versión digital, indica que **el desempeño**: “es la acción o efecto de desempeñar y desempeñarse; y desempeñar, en su tercera acepción, que se relaciona con nuestro tema es cumplir las obligaciones inherentes a una profesión cargo u oficio; ejercerlos; en su sétima acepción como un americanismo: actuar, trabajar, dedicarse a una actividad”.

Por otro lado, **el docente** es un profesional y como tal cumple un rol fundamental y trascendental en la profesionalización de la docencia, además de la cimentación de una calidad educativa. Así mismo, Almuiñas y Galarza (2013) describe que el docente debe alcanzar un verdadero profesionalismo, desempeñando funciones y tareas definidas y clarificadas; además de poseer conocimientos y habilidades no sólo de su especialidad, sino psicopedagógicas, con actitudes éticas, proyección social y motivación por la investigación.

Un buen docente es el que acepta que su función y compromiso es lograr que se involucre el estudiante con su aprendizaje; por lo que, un buen **desempeño docente** se traduce en un buen desempeño de los estudiantes (Cuenca, 2011). Esto significa

que, el desempeño docente es la reflexión del cómo actúa o se desempeña, teniendo el reconocimiento de sus limitaciones, ya que, como resultado principal se espera el crecimiento personal y afectivo, sobretodo debe lograr aprendizajes en los estudiantes (Cuevas, 2016 y Jaik, 2014); además de apoyar y colaborar eficazmente con responsabilidades institucionales y colectivas (Bretel, 2002). El desempeño docente puede ser mejorado si se tiene las condiciones y los apoyos necesarios para lograrlo, dentro de un proceso complejo y plausible (González, 2003).

Figuroa (2017) señala que, el desempeño docente es el conjunto de actividades que un docente lleva a cabo, desde la planificación de las clases hasta la gestión institucional de la escuela. El desempeño es el comportamiento de la persona que lo ocupa y es situacional (Chiavenato, 2007); comprende tanto la eficiencia y la eficacia (Espinoza, Vilca y Pariona, 2014), en el cumplimiento de sus funciones o profesión u oficio (Rosario, 2017), como también, se determina por factores asociados al propio docente, estudiante y su entorno (Montenegro, 2007).

Sin embargo, Ponce (2005) y (Chávez (2017) se refieren al desempeño profesional pedagógico como la integración dialéctica de las competencias profesionales pedagógicas, que demuestra el dominio de las tareas (descritas y evaluadas) y funciones establecidas para ese rol en los diferentes contextos de actuación.

Cabe señalar también que, Jiménez (2010) entiende al desempeño docente como la formación de capacidades en la que aplica estrategias educativas, que tiene que ver con los cuatro pilares de la educación. Además debe estar basado en generar competencias en los alumnos de desarrollo educativo institucional; y que éste debe lograr ciertos desafíos como: el desarrollo profesional, relación familia escuela comunidad y fundamentación de la práctica docente, capaz de lograr el dominio de la asignatura y asesorías (Campoverde, 2014).

Osés, Duarte y Esquivel (2007) afirman que, a mayor nivel de formación se tenga, se espera un mejor desempeño de los docentes. García (2015) habla también sobre el buen desempeño profesional de los docentes, como otro profesional se determina desde cómo se desenvuelve los resultados en lo que sabe y puede hacer para obtener resultados.

Y para lograr un buen desempeño docente Martínez, Guevara y Valles (2016) indica que se requiere de ciertas **características**:

- Realizar el plan anual
- Planificar

- Dominio de contenidos
- Comunicación eficaz y eficiente
- Aplicación de diversos instrumentos de evaluación
- Rasgos de normalidad mínima (Puntualidad, asistencia, dedicación y materiales)
- Clases dinámicas
- Actualización continua

Además, Huamán (2014) indica que, el desempeño tiene que ver con la consecución de un compromiso o hacer aquello que desarrollamos en el trabajo; involucra de forma interna saberes, actitudes, habilidades y valores, los mismos que intervienen frente a circunstancias de la vida cotidiana y profesional. Así mismo debe cumplir con los siguientes rasgos que debe poseer un docente: poderío de las disciplinas que desarrolla, planificación y organización del curso, función técnica-pedagógica, consejería, evaluación, actitud y compromiso con la institución; a su vez señala las evidencias por las cuales en cada rasgo debe tener.

Se tiene en cuenta también que, existen **factores que determinan el desempeño docente**. Para Arroyo (2018) en el estudiante y docente: Salud, preparación, motivación y compromiso; en su entorno: Institucional y contexto socio-cultural.

Por su lado Condori (2017) manifiesta que, para el logro de los aprendizajes dependerá del clima escolar y la diversidad del aula. Así pues, Nolasco (2017) señala otros factores como: clima del aula, metodología, gestión del tiempo en el aula, organización, desarrollo profesional, la planificación de la enseñanza, satisfacción y expectativas docentes.

En ese sentido, en nuestro país, muchos docentes consideran estas características mencionadas, sobre todo el discernimiento que llegan a tener de sus estudiantes y el buen desenvolvimiento que logran promover con ellos, rasgo usual de los buenos desempeños docentes (Ministerio de Educación, 2012).

Es por ello que también es importante conocer dentro de la calidad educativa la Evaluación del Desempeño Docente, los Dominios, las Competencias y los desempeños que caracterizan una buena docencia y que son exigibles a todo docente de Educación Básica Regular del país.

Las **Dimensiones del Desempeño Docente**, se presentan a través de la siguiente tabla:

Tabla 1  
*Dimensiones del Desempeño Docente*

Autores	Dimensiones del desempeño
	Práctica laboral
Lombardi (1999)	Práctica docente Práctica social Práctica institucional Capacidades pedagógicas Emocionalidad
Valdés (2004)	Responsabilidad en el desempeño de sus funciones laborales Relaciones interpersonales con sus alumnos, padres, directivos, docentes y comunidad Resultados de su labor educativo Profesionalismo
McBer (2000)	Pensamiento Planificación y fijación de expectativas Liderazgo Relaciones con los demás Conocimiento del contenido Conocimiento del aprendizaje Motivación del aprendizaje
OECD (2001)	Conocimiento del aprendizaje Conocimiento sobre los recursos y tecnologías del currículo Conocimientos sobre la colaboración Capacidad de reflexionar
Rivero (2002)	Personal Pedagógica Institucional Social
Marco de la buena enseñanza (2003)	Preparación de la enseñanza Creación de un ambiente propicio para el aprendizaje Enseñanza para el aprendizaje de todos los estudiantes Responsabilidades profesionales Trabajo pedagógico Compromiso social Planeación
Marcano (2008)	Capacidad comunicativa Toma de decisiones Proyección social y comunitaria Características personales Resultados del desempeño Capacidades pedagógicas Disposición para la labor docente educativa
Valdés (2009)	Responsabilidad laboral Naturaleza de las relaciones interpersonales que establece con alumnos, padres, directivos y colegas Resultados de su labor educativa Estrategias Metodológicas. Planificación de la enseñanza.
Montalvo (2011)	Roles del docente. Uso de los Medios y Materiales. Solvencia profesional. Evaluación del desempeño docente. Estrategias didácticas
Palomino (2012)	Materiales didácticos Capacidades pedagógicas Responsabilidad en el desempeño de sus funciones
Espinoza et al. (2014)	Capacidad pedagógica Responsabilidad profesional Relaciones interpersonales con sus estudiantes, padres, directivos y docentes. Dominio de las disciplinas que despliega planificación y organización del curso función técnico-pedagógica,
Huamán (2014)	consejería evaluación actitud responsabilidad con la institución



García (2015)	Capacidad profesional Capacidad pedagógica Capacidad comunicativa
Aguirre (2015)	Preparación para el aprendizaje Enseñanza para el aprendizaje. Capacidad pedagógica
López (2017)	Emocionalidad Responsabilidad Relaciones interpersonales Personal Institucional
Rojas (2019)	Interpersonal Social Didáctica Axiológica.

Fuente: (Marcano (2008); Valdés (2009); Montalvo (2011); Palomino (2012); Espinoza et al. (2014); Huamán (2014); García (2015); Aguirre (2015); López (2017) y Rojas (2019)).

Según el Ministerio de Educación (2012) señala las dimensiones específicas en el Marco del Buen Desempeño Docente:



Figura 11. Dimensiones específicas del MBDD  
Fuente: (Ministerio de Educación, 2014a).

Luego también hablamos sobre la **Evaluación Docente**, según Chiavenato (2007) nos dice que **la evaluación** es una apreciación sistemática de cómo cada persona se desempeña en un puesto y de su potencial de desarrollo futuro. Es un juicio de valor que requiere referentes constituidos para comparar la realidad, ayudando a perfeccionar continuamente la labor del maestro en aula (Torres, 2005). Y así, facilita la evidencia de éxito por parte de la comunidad educativa y el sistema escolar en su

conjunto (Moreno, 2016). Es así que, Córdoba (2006) señala que una evaluación debe tener principios como: integralidad, continuidad, diferencialidad y educabilidad.

Por su lado el Ministerio de Educación Nacional (2004) de Colombia, define a la evaluación como un medio que nos permite verificar los aciertos y las equivocaciones del logro de los resultados, crear alternativas de mejoramiento que comprometan a todos los actores del sector educativo para avanzar y analizar si es conveniente o inconveniente con respecto a los propósitos.

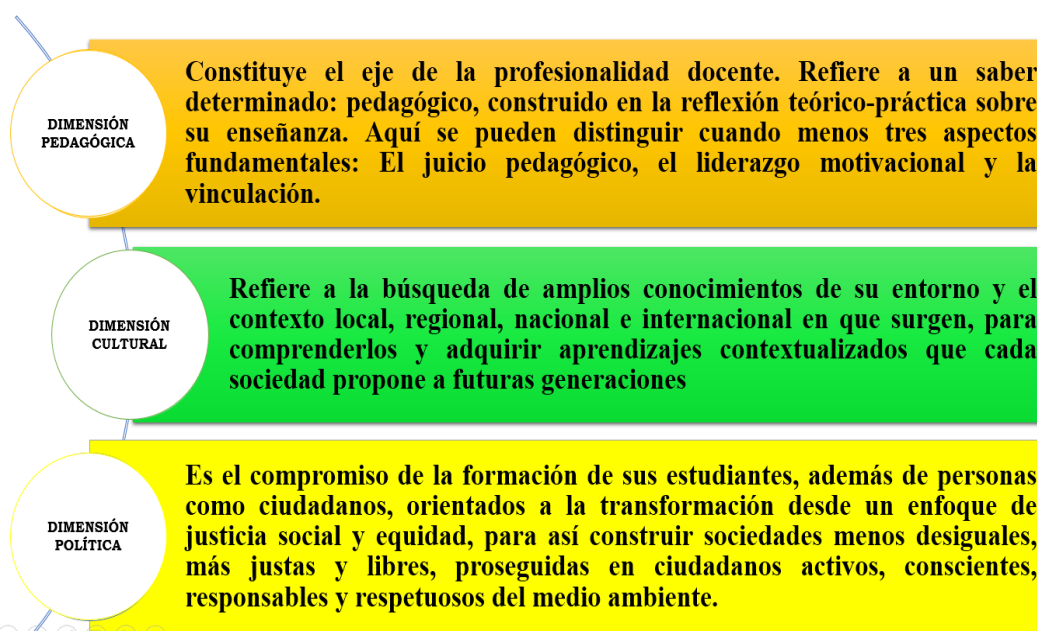
Entonces, **la evaluación del desempeño docente** es un proceso sistemático que permite la obtención de datos, para comprobar y valorar el efecto en los resultados que se tiene con los estudiantes y su relación con la comunidad educativa; donde éste debe ser coherente, contextualizado y que posibilite al acercamiento de dicho fenómeno, promoviendo la calidad educativa (Arias, 2015; Mateo, 2000; Valdés, 2009; Cuevas, 2016). A lo que, Díaz (2009); Valdés (2006); Hernández, Guerrero y Rueda (2006) señalan que, la valoración de la evaluación del desempeño docente está en las buenas prácticas, utilizando sus capacidades pedagógicas y participando dentro de todo el proceso de evaluación (Quiénes, cómo, cuándo y con qué), como parte de su autorregulación, para su realización y superación profesional eficiente y eficaz con la comunidad educativa.

Para Jaik (2014) evaluar el desempeño docente también, es un proceso en el que se debe emitir un juicio de valor sobre el cumplimiento de la función docente; que además a este lo concibe como un facilitador del aprendizaje, donde promueve competencias y genera condiciones de aprendizaje en el estudiante.

También Juárez (2012); Cevallos (2012); Arroyo (2018); Santambrosio (2001) y Valdés (2003) señalan que la evaluación docente debe ser entendida como una herramienta estratégica, instrumento de conocimiento y oportunidad para posibilitar su calidad de desempeño y superación profesional, más no como un control de las actividades que realiza, ni mucho menos para sancionar o segregar. Para ello, se debe acompañar a los docentes en el cambio de paradigma sobre la evaluación de desempeño y su relación con la mejora de sus competencias profesionales, la cultura organizacional y los aprendizajes de los estudiantes, todo ello vinculado a la mejora continua (Consejo Nacional de Educación, 2017).

Almuñas y Galarza (2013) definen como un proceso continuo e integral que permite obtener un diagnóstico de necesidades, como fuente de retroalimentación de dicho proceso para tomar decisiones y así mejorar la práctica docente. Pretende dar a

conocer los aspectos fuertes y cuáles son los aspectos que requieren un plan de mejoramiento o acciones enfocadas hacia el crecimiento y desarrollo continuo, tanto personal como profesional, para impactar sus resultados de forma positiva del docente evaluado (Ministerio de Educación Nacional, 2004).

Para Cabrera (2017) la evaluación del desempeño docente tiene **importancia** en los beneficios que aporta tanto al evaluado como al evaluador; también identifica a aquellos docentes que tienen debilidades, permitiendo que las relaciones puedan mejorar. Por su parte, Bujaico (2015) señala también que, su importancia, nos ayuda a conocer el nivel y avance del logro de los objetivos propuestos, a través del análisis, comparación y explicación de una realidad íntegra y concreta, en función de competencias.

Torres (2005) señala que, la evaluación del desempeño docente debe tener **características** básicas, como: integral, permanente, participativa, dual y contextual.

El **propósito o finalidad** de la evaluación del desempeño docente se tiene:

- Favorecer la formación integral de los estudiantes, estimular/favorecer el interés por el desarrollo profesional de los docentes y contribuir al mejoramiento de la gestión Pedagógica de los establecimientos (Bretel, 2002).
- Mejoramiento de la escuela y de la enseñanza en el aula, responsabilidad y desarrollo profesional (Palomino, 2012).
- Mejorar o asegurar la calidad de la enseñanza y recoger información para tomar alguna decisión respecto al docente (Murillo, 2007).

Las **funciones de la Evaluación del Desempeño Docente**, según Saavedra (2004), considera 5 funciones: educadora, instructiva, orientadora tutorial, informadora y terapéutica.

Sin embargo en la educación básica este proceso es parte de uno de los problemas primordiales para elevar la calidad educativa (Marcano, 2008). A su vez, proceder a reconocer una realidad basada en su más amplia expresión, donde se destacan los problemas en las condiciones y acciones ejecutadas de la comunidad educativa (Mendoza, 2007). Así mismo, este mismo autor menciona los **enfoques de evaluación docente** que han sido diseñados y estructurados como: Enfoque centrado en el perfil del Maestro, enfoque centrado en los resultados obtenidos, enfoque centrado en el comportamiento del docente en el aula y enfoque de la práctica reflexiva. Mientras Loncán (2017) habla sobre **modelos de evaluación docente** que deben tener las siguientes características: (1) la planificación y preparación del

aprendizaje, (2) el clima o ambiente en el aula, (3) la participación en la gestión institucional y (4) el desarrollo profesional.

Los **Instrumentos de Evaluación Docente** son las herramientas que usan los directivos y/o supervisores para establecer el desempeño del docente, y a su vez reconocer las exigencias de formación de los evaluados. En este sentido, Colina *et al.* (2008) hace mención que en el proceso de la evaluación se utilicen fuentes de búsqueda con características determinadas de la realidad e instrumentos fiables y validados de los cuales den valoraciones concretas, para no reflejar juicios ambiguos o contrarios y causar decisiones injustas, desmotivación o descontentamiento en los docentes.

Por su parte, Torres (2005) señala como principales instrumentos: las fichas, los cuadros y los cuestionarios de diagnóstico y de medición. Murillo (2007) menciona los siguientes: observación en el aula, entrevistas o cuestionarios al docente, informe de la dirección del centro, cuestionarios dirigidos a los alumnos o a sus familias, test y pruebas estandarizadas, portafolio del profesor, pruebas de rendimiento a los alumnos, así como diferentes procedimientos de autoevaluación del docente. Valdés (2009) hace mención de los instrumentos como: la observación de clases, la autoevaluación, la encuesta de opiniones profesionales, los tests proyectivos sobre actitudes, valores y normas, el portafolio, los ejercicios de rendimiento profesional y las pruebas pedagógicas de lápiz y papel. Peña (2002) indica que pueden ser: las fichas, las evidencias estructuradas, las entrevistas, guía de observación estructurada. Todos estos instrumentos son llamados también, instrumentos de evaluación (Favereau, 2006).

Los criterios de la Evaluación de Desempeño Docente, está basado en cuatro (4) dominios, nueve (9) competencias y cuarenta (40) desempeños establecidos en el Marco del Buen Desempeño Docente (Ministerio de Educación, 2012). Por todo esto, los docentes deben conocer y comprender el ideal de docente que nuestro país demanda.

El **Marco del Buen Desempeño Docente** (“*Marco*”), es un documento que se toma como referencia en el sistema educativo, ya que configura un perfil de desempeño en las que para su formación y evaluación, formula competencias e indicadores correspondientemente (Reyes, 2017).

Por su lado, el Ministerio de Educación (2008) de la República de Chile, define al Marco para la buena enseñanza como un instrumento que, pretende asumir dentro y fuera de su comunidad educativa, todas las responsabilidades de un profesor en el desarrollo de su trabajo diario y que esto contribuyen significativamente al éxito de un profesor con sus alumnos.

Los dominios del desempeño docente según Montenegro (2007) vistos como un sistema de relaciones.

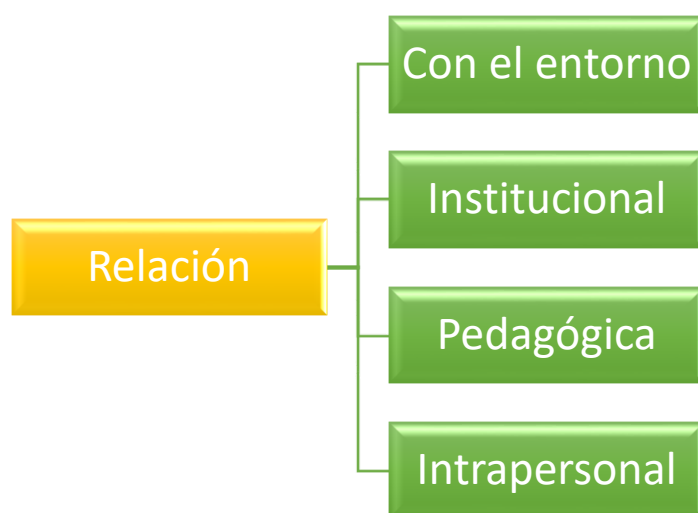

*Figura 12.* Dominios del desempeño docentes.  
Fuente: (Montenegro, 2007).

Ortiz y Soza (2014) destaca que, las dimensiones del desempeño docente están basadas en los siguientes dominios:

- D. Tecnológico: Está integrado por la metodología, medios y materiales didácticos y evaluación, con la finalidad de que el estudiante desarrolle sus competencias de manera integral.
- D. Científico: Cualidades de la formación profesional que se relaciona con la exigencia del conocimiento de la sociedad para inculcar a los estudiantes, de manera crítica y proactiva.



Figura 13. Esquema del Marco del Buen Desempeño Docente Fuente: (Ministerio de Educación, 2014a).

El Marco del Buen Desempeño Docente aporta referentes y criterios claros de calidad en la enseñanza. Para el Ministerio de Educación (2012) el Marco es una herramienta estratégica de desarrollo docente que define los dominios, las competencias y los desempeños de una buena docencia y que son exigibles dentro de las características a todo docente de Educación Básica Regular.

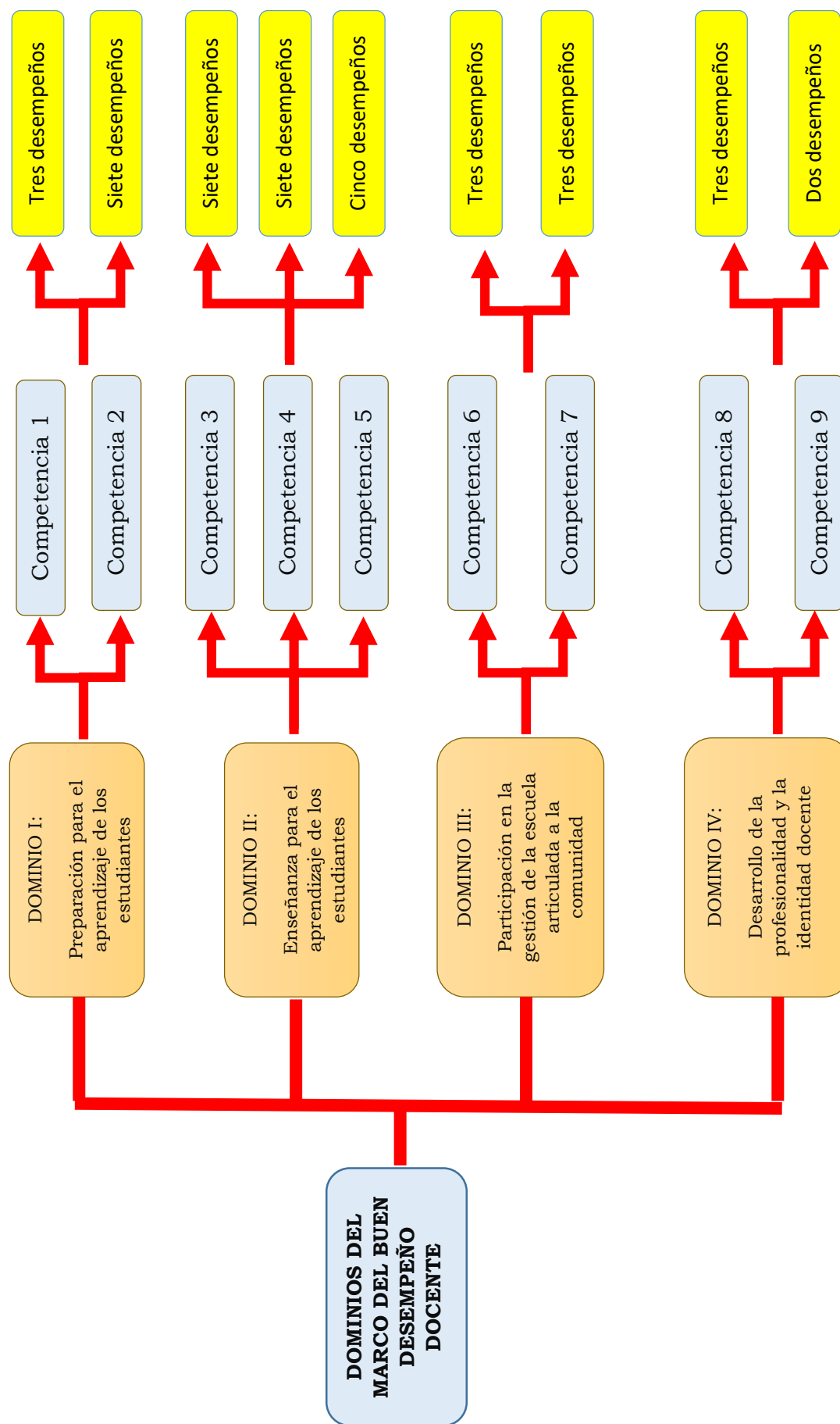

Figura 14. Los cuatro dominios del Marco  
Fuente: (Ministerio de Educación, 2012).

**1.1.2.1. Dominio I: Preparación para el aprendizaje de los estudiantes**



Figura 15. Descripción del Dominio I  
Fuente: (Ministerio de Educación, 2012).

### 1.1.2.2. Dominio II: Enseñanza para el aprendizaje de los estudiantes

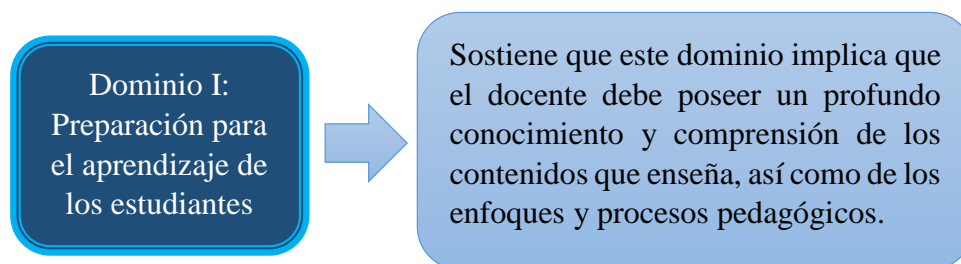
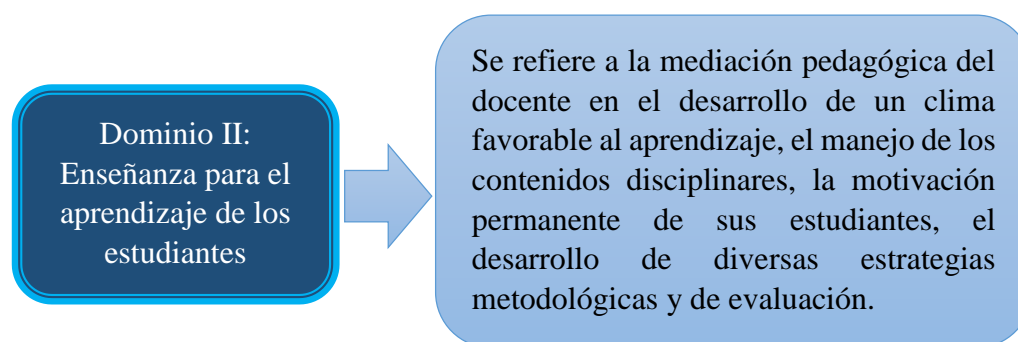

*Figura 16.* Descripción del Dominio II

Fuente: (Ministerio de Educación, 2012).

Dentro de los dominios del Marco, también indica **Las competencias Docentes**, que son componentes de perfeccionamiento de nuestras cualidades en superación individual y grupal que permiten el desarrollo de los recursos personales para así tener un buen desempeño; así somos competentes en la medida en que alcanzamos logros efectivos (Villa y Poblete, 2007). Por lo mismo, lo clasifica en: competencias instrumentales, interpersonales y sistémicas.

De acuerdo con Zabala y Arnau (2007); Rueda (2009) y Camilloni (2009) la competencia es la capacidad o habilidad de efectuar tareas o hacer frente a situaciones diversas, con resultados exitosos, es decir, una persona competente será aquella que sabe actuar y estar dentro un contexto determinado. Y para ello es necesario movilizar adecuadamente actitudes, habilidades y conocimientos al mismo tiempo y de forma interrelacionada, frente a una necesidad que pueden estar al mismo tiempo en una misma acción, a través de indicadores evaluables (Frola y Velásquez, 2011; Perrenoud, 2000; Bolívar y Moya 2007).

Girón (2014) habla de competencias básicas en referencia a la formación integral del docente; también indica competencias específicas que, caracterizan al docente en áreas como: el entorno, lo institucional, pedagógico e intrapersonal y finalmente hace mención de competencias que debe poseer un docente del s. XXI, que se agrupan en: académicas, administrativas y humanos sociales.

Ferreyra y Peretti (2010) señalan que una capacidad es un aprendizaje permanente que, supone el manejo apropiado de destrezas y habilidades, según su nivel de evolución y perfeccionamiento de la persona que las utiliza.



En nuestro país, el Ministerio de Educación (2012) competencia es un conjunto de características que se califica al sujeto que actúa dentro de un contexto y que además señala ciertos componentes que son: recursos, capacidad de movilizarlos, contexto, finalidad, eficacia e idoneidad.



Figura 17. Componentes de la competencia.  
Fuente: (Ministerio de Educación, 2012).

El Ministerio de Educación en el 2012 ha formulado una guía para el Desempeño Docente, la cual es imprescindible en el diseño e implementación de las políticas y acciones de formación, evaluación y desarrollo docente a nivel nacional. De acuerdo con la guía con respecto al:

Tabla 2

*Dominios, competencias y desempeños en el MBDD*

DOMINIOS	COMPETENCIAS	DESEMPEÑO
DOMINIO I: Preparación para el aprendizaje de los estudiantes	Competencia 1: Conoce y comprende las características de todos sus estudiantes y sus contextos, los contenidos disciplinares que enseña, los enfoques y procesos pedagógicos, con el propósito de promover capacidades de alto nivel y su formación integral.	D1: Demuestra conocimiento y comprensión de las características individuales, socioculturales y evolutivas de sus estudiantes y de sus necesidades especiales. D2: Demuestra conocimientos actualizados y comprensión de los conceptos fundamentales de las disciplinas comprendidas en el área curricular que enseña. D3: Demuestra conocimiento actualizado y comprensión de las teorías y prácticas pedagógicas y de la didáctica de las áreas que enseña.
	Competencia 2: Planifica la enseñanza de forma colegiada, lo que garantiza la coherencia entre los aprendizajes que quiere lograr en sus estudiantes, el proceso pedagógico, el uso de los recursos disponibles y la evaluación, en una programación curricular en permanente revisión	D4: Elabora la programación curricular analizando con sus compañeros el plan más pertinente a la realidad de su aula, articulando de manera coherente los aprendizajes que se promueven, las características de los estudiantes y las estrategias y medios seleccionados D5: Selecciona los contenidos de la enseñanza en función de los aprendizajes fundamentales que el currículo nacional, la escuela y la comunidad buscan desarrollar en los estudiantes. D6: Diseña creativamente procesos pedagógicos capaces de despertar curiosidad, interés y compromiso en los estudiantes, para el logro de los aprendizajes previstos. D7: Contextualiza el diseño de la enseñanza sobre la base del reconocimiento de los intereses, nivel de desarrollo, estilos de aprendizaje e identidad cultural de sus estudiantes. D8: Crea, selecciona y organiza diversos recursos para los estudiantes como soporte para su aprendizaje. D9: Diseña la evaluación de manera sistemática, permanente, formativa y diferencial en concordancia con los aprendizajes esperados. D10: Diseña la secuencia y estructura de las sesiones de aprendizaje en coherencia con los logros de aprendizaje esperados y distribuye adecuadamente el tiempo.
DOMINIO II: Enseñanza para el aprendizaje de los estudiantes	Competencia 3: Crea un clima propicio para el aprendizaje, la convivencia democrática y la vivencia de la diversidad en todas sus expresiones, con miras a formar ciudadanos críticos e interculturales	D11: Construye, de manera asertiva y empática, relaciones interpersonales con y entre todos los estudiantes, basadas en el afecto, la justicia, la confianza, el respeto mutuo y la colaboración. D12: Orienta su práctica a conseguir logros en todos sus estudiantes, y les comunica altas expectativas sobre sus posibilidades de aprendizaje. D13: Promueve un ambiente acogedor de la diversidad, en el que ésta se exprese y sea valorada como fortaleza y oportunidad para el logro de aprendizajes. D14: Genera relaciones de respeto, cooperación y soporte de los estudiantes con necesidades educativas especiales. D15: Resuelve conflictos en diálogo con los estudiantes sobre la base de criterios éticos, normas concertadas de convivencia, códigos culturales y mecanismos pacíficos.

## Competencia 4:

Conduce el proceso de enseñanza con dominio de contenidos disciplinares y el uso de estrategias y recursos pertinentes para que todos los estudiantes aprendan de manera reflexiva y crítica lo que concierne a la solución de problemas relacionados con sus experiencias, intereses y contextos

## Competencia 5:

Evalúa permanentemente el aprendizaje de acuerdo a los objetivos institucionales previstos, para tomar decisiones y retroalimentar a sus estudiantes y a la comunidad educativa, teniendo en cuenta las diferencias individuales y los diversos contextos culturales

D16: Organiza el aula y otros espacios de forma segura, accesible y adecuada para el trabajo pedagógico y el aprendizaje, atendiendo a la diversidad.

D17: Reflexiona permanentemente, con sus estudiantes, sobre experiencias vividas de discriminación y exclusión, y desarrolla actitudes y habilidades para enfrentarlas.

D18: Controla permanentemente la ejecución de su programación observando su nivel de impacto tanto en el interés de los estudiantes como en sus aprendizajes, introduciendo cambios oportunos con apertura y flexibilidad para adecuarse a situaciones imprevistas.

D19: Propicia oportunidades para que los estudiantes utilicen los conocimientos en la solución de problemas reales con una actitud reflexiva y crítica.

D20: Constata que todos los estudiantes comprenden los propósitos de la sesión de aprendizaje y las expectativas de desempeño y progreso.

D21: Desarrolla, cuando corresponda, contenidos teóricos y disciplinares de manera actualizada, rigurosa y comprensible para todos los estudiantes.

D22: Desarrolla estrategias pedagógicas y actividades de aprendizaje que promueven el pensamiento crítico y creativo en sus estudiantes y que los motiven a aprender.

D23: Utiliza recursos y tecnologías diversas y accesibles, y el tiempo requerido en función del propósito de la sesión de aprendizaje.

D24: Maneja diversas estrategias pedagógicas para atender de manera individualizada a los estudiantes con necesidades educativas especiales.

D25: Utiliza diversos métodos y técnicas que permiten evaluar en forma diferenciada los aprendizajes esperados, de acuerdo con el estilo de aprendizaje de los estudiantes.

D26: Elabora instrumentos válidos para evaluar el avance y logros en el aprendizaje individual y grupal de los estudiantes.

D27: Sistematiza los resultados obtenidos en las evaluaciones para la toma de decisiones y la retroalimentación oportuna.

D28: Evalúa los aprendizajes de todos los estudiantes en función de criterios previamente establecidos, superando prácticas de abuso de poder.

D29: Comparte oportunamente los resultados de la evaluación con los estudiantes, sus familias y autoridades educativas y comunales, para generar compromisos sobre los logros de aprendizaje.

---

Fuente: (Marco del Buen Desempeño Docente, 2012).

## 1.2. Antecedentes

### 1.2.1. A nivel Internacional

García (2017) en su investigación realizada en la provincia de Albacete, España. El objetivo fue: considerar la formación del docente como un pilar básico encaminada a una mejor adaptación de los alumnos a las innovaciones existentes y a la consecución de un modelo social y económico que favorezca el desarrollo personal y profesional de todo el alumnado, sea cual sea su perfil competencial. Se concluye en los resultados de dos de ellas, interés y motivación de los alumnos hacia el aprendizaje de las Matemáticas según el punto de vista del maestro y posible existencia de una elevada aptitud matemática del alumno a juicio del tutor. Se observa que los alumnos son bien considerados por sus maestros según la primera variable y según la segunda los tutores se muestran bastante erráticos al diagnosticar dicotómicamente la capacidad matemática de los alumnos, resultando los resultados especialmente llamativos en el caso de los alumnos.

Martínez *et al.* (2016) realizó una investigación en la región centro sur del estado de Chihuahua, México. Cuyo estudio realizado es de corte mixto, de procedimiento secuencial comprensivo-correlacional. Llegaron a la conclusión de que los profesores consideran que la calidad educativa no solo depende de su desempeño docente, sino que existen cuatro factores (escuela, contexto, docente, gobierno) que necesitan trabajar de forma colaborativa. Además que existe una correlación entre los años de servicio del docente y el puntaje de sus alumnos en pruebas estandarizadas que repercuten en el maestro, pero no existe relación entre el desempeño docente y la calidad educativa.

Arias (2015) tuvo como objetivo principal diseñar, validar y utilizar un manual de evaluación para determinar los niveles de desempeño profesional de los formadores de docentes en El Salvador, y analizar los resultados obtenidos a nivel nacional, por cada sector, por especialidad o nivel educativo en que se forma a docentes. En la conclusión, infiere que la evaluación del desempeño profesional de docentes formadores, nos permite conocer fortalezas, debilidades, competencias; y con ello poder determinar si los procesos de formación son adecuados o no con respecto a los indicadores de calidad educativa internacional.

Tamayo (2015) en su estudio en Ecuador; tuvo como objetivo: determinar la influencia de la rúbrica en el proceso de evaluación de aprendizajes. El enfoque

investigativo está enmarcado en un paradigma cualitativo y cuantitativo. Llegando a la siguiente conclusión: Los docentes no aplican la rúbrica en el proceso de evaluación de los aprendizajes porque ellos no demuestran interés en adquirir conocimiento sobre este instrumento de evaluación, sólo se enfocan en la metodología tradicionalista y no logran que los aprendizajes de los estudiantes sean satisfactorios.

Ortiz y Soza (2014) en su tesis realizada en el departamento de Managua Distrito III, Turno Vespertino, en el II Semestre del Año 2014, Nicaragua. Tuvo como objetivos: Valorar las formas de acompañamiento pedagógico que realiza el equipo de dirección y diseñar un Plan de Capacitación de Acompañamiento Pedagógico, dirigido al equipo de dirección. El enfoque de la investigación es cuantitativo con implicaciones cualitativas, es de carácter Correlacional, Retrospectivo y Prospectivo. La conclusión fue: Los acompañamientos que realiza la directora y que delega esta función la mayoría de las veces en el inspector no es sistemática, carece de un cronograma de acompañamiento y no cumple con la frecuencia que orienta el MINED, no hay instrumentos de acompañamiento y no se realiza coordinación con los docentes, sin embargo se presentan fortalezas en los docentes en la planificación pero hay debilidades en el desarrollo de las asignatura principalmente en matemáticas, historia y física, pero la percepción del desempeño docente se valora de muy bueno y bueno.

Erazo (2013) en su estudio hecho en la ciudad de Trujillo, departamento de Colón”. Cuyo objetivo general es: describir la incidencia de la supervisión educativa y acompañamiento pedagógico en el desempeño profesional de los docentes de la Escuela Normal Mixta “Matilde Córdova de Suazo” de la ciudad de Trujillo, departamento de Colón. La investigación se realizó dentro del enfoque cuantitativo de tipo descriptivo, correlacional. Conclusión: El perfil y funciones del supervisor, evidencian que algunos miembros del personal que ejercen funciones de supervisión, no cumplen con su jornada de trabajo, no gozan de credibilidad, no se preocupan por tener un elevado nivel profesional y se mantiene desactualizado en cuanto al uso de la tecnología, lo que genera un efecto dominó que incide negativamente en el desempeño profesional de algunos docentes que laboran en la institución.

Aguirre (2009) tuvo como objetivos de: i) construir los instrumentos para medir el nivel del desempeño del maestro guía percibido por los alumnos y la motivación de los alumnos del ECAS y ii) determinar la posible relación entre el nivel desempeño

del maestro guía y el grado de motivación de los alumnos del ECAS, conocer el nivel de desempeño de los maestros guías, percibido por los alumnos del ECAS, determinar el grado de motivación de los alumnos del ECAS y aportar información para la elaboración de algún plan de mejoramiento del desempeño de los maestros guías y la motivación de los alumnos del ECAS. Con una investigación que clasificó de tipo descriptiva, correlacional, de campo, utilizando en ella un diseño transversal y un enfoque cuantitativo. Para concluir con lo siguiente: la percepción de los alumnos del ECAS del nivel de desempeño del maestro guía obtuvo un grado de bueno. La auto percepción del grado de motivación de los alumnos del ECAS obtuvo un grado casi bueno. Existió una relación significativa moderada entre el nivel de desempeño del maestro guía y el grado de motivación de los alumnos del ECAS.

Balzán (2008) tuvo como objetivo: determinar la relación entre el Acompañamiento Pedagógico del Supervisor y el Desempeño Docente de III Etapa de Educación en el Municipio Escolar N° 4 de Maracaibo, Estado Zulia, en Venezuela. El tipo de investigación utilizada fue descriptiva correlacional, de campo con un diseño no experimental, transeccional-transversal. Se concluyó que el supervisor educativo presenta marcadas dificultades para el manejo en sus funciones del Acompañamiento Pedagógico limitando el Desempeño de los Docentes bajo su responsabilidad.

Beke y Bruno de Castelli (2007) Venezuela, presentaron como objetivo: analizar los resúmenes escritos producidos por docentes en servicio, y comparar los resultados del presente estudio con los que fueron arrojados en un trabajo anterior con un grupo de bachilleres aspirantes a ser admitidos a la universidad. Se realizó una investigación de intervención educativa con diseño pre y postest. Se concluye que la habilidad de resumir incluye el dominio y uso adecuado de las estrategias de comprensión, así como también el dominio de las estrategias cognitivas, lingüísticas y discursivas implicadas en el proceso de producción textual.

Cánovas y Fasciolo (2004) en la Universidad Nacional de Cuyo, Argentina, presentaron como objetivo: relevar variables que, solas o en la forma de indicadores, permitieran detectar causas de actividad diferenciada por categoría, dedicación y ubicación curricular de los docentes. Cuyas conclusiones fueron: a) las categorías trabajan en forma pareja, pero los Profesores Titulares tienen mayor participación en posgrado; b) sólo los docentes de dedicación exclusiva cuentan con tiempo para realizar tareas de investigación, servicios y extensión; c) los docentes de los ciclos

básico e instrumental desarrollan actividad más intensa en todas las áreas que los del ciclo profesional.

Nieves (1997) en el Estado Aragua, en su investigación presenta como objetivo: establecer la relación existente entre el Desempeño Docente y el Clima Organizacional en una institución educativa pública del Estado Aragua. Se desarrolló una investigación de campo no experimental, tipo descriptiva-correlacional de corte transversal o transeccional. Cuya conclusión es: existe, salvo algunas excepciones, una relación baja positiva y no significativa entre las variables estudiadas de acuerdo a la opinión emitida por docentes y alumnos.

### **1.2.2. A nivel Nacional**

Regalado (2018) en su estudio, en la región Cajamarca, tuvo como objetivo: diseñar un sistema de monitoreo y acompañamiento pedagógico para fortalecer el desempeño docente. El estudio se enmarca en una investigación propositiva y de allí se concluye la imperiosa necesidad de diseñar dicho sistema.

Yana y Adco (2018) realizaron un caso estudio en Puno. La investigación fue no experimental de carácter transeccional, de corte descriptivo y correlacional. Se concluye que el que existe una correlación positiva alta y directa entre el acompañamiento pedagógico y el rol de los profesores como el factor preponderante del éxito educativo en las instituciones educativas secundarias con Jornada Escolar Completa en la ciudad de Puno.

Chávez (2017) tiene como objetivo: Establecer las diferencias significativas respecto al desempeño docente según estudiantes del VI I ciclo de instituciones educativas técnicas del distrito de Pangoa - Satipo. La investigación se enmarca dentro del método científico, el diseño descriptivo comparativo, el tipo de investigación fue aplicada y nivel descriptivo. Concluyendo que no existe diferencia significativa de frecuencias con respecto al desempeño docente según estudiantes.

Huamani (2017), en su investigación realizada en la UGEL 02 de Lima, presentó como objetivo el establecer la correlación entre acompañamiento pedagógico y el desempeño docente, la cual fue de diseño no experimental de corte transeccional. Se concluyó que existe correlación directa y significativa entre el acompañamiento pedagógico y el desempeño en dicha institución.

Rodríguez (2016) en su tesis realizada en la UGEL 03 - Lima, tuvo como objetivo principal determinar la influencia del acompañamiento pedagógico y los grupos de interaprendizaje (GIAs) en el desempeño docente en el marco de la estrategia de soporte pedagógico. Se trata de una investigación de tipo básica, diseño no experimental, transversal – correlacional, método de análisis cuantitativo. Se concluye que donde la variabilidad del desempeño docente se debe al 50.7% del acompañamiento pedagógico y de los grupos de interapredizaje en las IIEE de la Ugel 03, Lima, 2015, se implica la dependencia de una variable sobre la otra.

Tantaleán, López y Vargas (2016) cuyo objetivo fue: demostrar la influencia del monitoreo en el desempeño de los docentes; con un diseño de investigación Cuasi Experimental, sub tipo Longitudinal de Serie Temporal. Se arribó a la siguiente conclusión: Los resultados evidencian que el Monitoreo Pedagógico definitivamente influye en el Desempeño Profesional de los Docentes.

Allca (2016) en su tesis realizada en el distrito de Barranca, Lima. Tuvo como objetivo: establecer la relación existente entre el acompañamiento pedagógico y el desempeño docente. La estructura del diseño de investigación es no experimental de tipo transversal correlacional. La conclusión: el acompañamiento pedagógico se relaciona significativamente con el desempeño docente, ya que se obtuvo un p valor igual a  $0.00 < 0.05$  con un coeficiente equivalente a  $Rho=0,754$ . De igual manera se demostró que el acompañamiento pedagógico se relaciona con cada una de las dimensiones del desempeño docente.

Gutiérrez (2016) en su objetivo fue: analizar la relación entre el desempeño docente y el uso de recursos informáticos en el trabajo pedagógico, desde la perspectiva de los estudiantes dentro de la Institución Educativa N° 7050 “Nicanor Rivera Cáceres”, Barranco, por lo que busca difundir los resultados obtenidos. Tuvo un enfoque cuantitativo y diseño no experimental, transversal correlacional y finalmente la conclusión: el contraste de hipótesis general demostró que entre el desempeño docente en el aula y el uso de los recursos informáticos existe una relación positiva alta ( $r = .784^{**}$ ) muy significativa ( $p = .000$ ), lo que brinda suficiente evidencia para sustentar las hipótesis planteadas.

Soto y Camacho (2015) cuyo objetivo fue realizar la Deconstrucción y Reconstrucción de mi práctica de gestión a través de una Propuesta Alternativa y



demostrar la mejora del desempeño de las docentes de la I.E.I N° 199 Divina Providencia de Abancay. El trabajo de investigación se enmarca dentro del paradigma socio crítico, denominada investigación acción educativa en su variante de investigación acción pedagógica y modalidad investigación de aula. Asumiendo la deconstrucción, reconstrucción y evaluación como proceso investigativo. Se concluye que se lograron cambios en el desempeño docente monitoreadas.

Callomamani (2013) en su investigación en Lima, señala como objetivo: determinar si la Supervisión Pedagógica influye en el Desempeño Laboral de los docentes. Las conclusiones más importantes de la investigación fueron, (a) La supervisión pedagógica influye significativamente en el desempeño laboral del docente, puesto que se halló un P valor 0.000 a un nivel de significancia de 5%, con una correlación de 0.863 entre los factores de estudio y (b) El monitoreo pedagógico influye significativamente en el desempeño laboral del docente, puesto que se halló un P valor 0.000 a un nivel de significancia de 5%, con una correlación de 0.810 entre los factores de estudio.

Cárdenas (2011) tuvo como objetivo: Determinar la influencia de la rúbrica en el desarrollo del desempeño docente de los profesores de la provincia de Huancayo. La investigación fue de tipo aplicada y diseño de investigación de un solo grupo solo después y como conclusión: La aplicación de la rúbrica tiene influencia positiva en el desarrollo del desempeño docente de los profesores de la provincia de Huancayo.

Fernández (2008) en su investigación tuvo como objetivo: estudiar la relación existente entre la orientación a la meta, estrategias de aprendizaje, autoeficacia y la percepción del desempeño docente en profesores de Educación Primaria de Lima Metropolitana. El diseño de investigación corresponde a correlacional múltiple, dado que la investigación trata de establecer las relaciones existentes entre las variables y en segundo lugar, se utilizó el modelo de ecuaciones estructurales para analizar la influencia de las otras variables sobre la percepción del desempeño docente. Concluye que existe relación positiva entre las variables estudiadas. Asimismo se identifica la influencia de la variable prácticas de aprendizaje del maestro, sobre el desempeño docente según los niveles de autoeficacia y las estrategias de aprendizaje. Se discuten los resultados en función de los objetivos del estudio

## CAPÍTULO II

### PLANTEAMIENTO DEL PROBLEMA

#### 2.1. Identificación del problema

En el último decenio los sistemas educativos latinoamericanos han privilegiado los esfuerzos encaminados al mejoramiento de la calidad de la educación y en este empeño se ha identificado a la variable “desempeño profesional del maestro” como muy influyente, determinante, para el logro del salto cualitativo de la gestión escolar. Hoy se aprecia un cierto consenso en la idea de que el fracaso o el éxito de todo sistema educativo dependen, fundamentalmente, de la calidad del desempeño de sus docentes. (Valdés, 2003). Países como México, han sido referentes y de utilidad para realizar clasificaciones y diferenciaciones entre escuelas, docentes, y directivos, de tal forma que se han hecho reformas educativas de gran calado. Para ello se sustentan en las puntuaciones obtenidas en pruebas estandarizadas de gran escala tanto nacional como internacional: ENLACE, EXCALE, PISA, entre otras (Martínez y Guevara, 2015). Por esta razón, González (2003) hace un resumen de investigaciones, que aborda enfoques sobre la problemática del desempeño desde una perspectiva sistémica, en la que el docente como un ser social, ejerce su función en un marco institucional, cultura escolar y en un ámbito comunitario y nacional.

Díaz y Ñopo (2016) señalan que en el caso particular del Perú, a mediados de la década del 2000 se inició un proceso de cambio de normativas y de políticas educativas que coloca al docente como uno de los pilares de la calidad de la educación. El Ministerio de Educación logró implementar las primeras evaluaciones nacionales a estudiantes en el año 2006 y a docentes en el año 2007. Los resultados muestran por un lado, niveles muy bajos de rendimiento de los estudiantes en comunicación y matemática, y por otro, que la mayoría de los docentes evaluados desaprobaron la prueba. La difusión de estos resultados, colocaba al docente como «culpable» del estado de la educación, lo que generó

el respaldo de los líderes de opinión y de la opinión pública al discurso y las medidas implementadas por el gobierno. Desde el año 2007, se ha avanzado en establecer y reconocer la necesidad de la evaluación, tanto para los estudiantes de educación básica como para los docentes, con el fin de mejorar la calidad de la enseñanza y sus resultados. Es necesario avanzar en tales evaluaciones, más allá de las pruebas estandarizadas, de manera que se pueda identificar mejor el buen desempeño docente. Al mismo tiempo, se requiere también avanzar en vincular los resultados de la evaluación con los procesos de diseño e implementación de los programas de formación inicial y en servicio.

Y es por ello que la Oficina de Medición de la Calidad de los Aprendizajes (UMC) tiene como función adaptar y aplicar instrumentos de evaluaciones internacionales en las cuales participa el país. Las evaluaciones internacionales permiten comparar los resultados de logro de aprendizajes del Perú con los otros países. Actualmente el Perú participa en tres evaluaciones internacionales: LLECE (Laboratorio Latinoamericano de Evaluación de la Calidad de la Educación), PISA (Programa Internacional de Evaluación de Estudiantes) e ICCS (Estudio Internacional de Educación Cívica y Ciudadanía). Y a nivel nacional la Evaluación Censal de Estudiantes (ECE), desde el año 2006 que viene siendo tomado cada año, en segundo grado de primaria en comprensión de lectura en castellano y matemática, y en estudiantes en escuelas de educación intercultural bilingüe (EIB) en cuarto grado; y en los grados de segundo de secundaria en las áreas de Lectura, Matemática e Historia, Geografía y Economía, con la finalidad de medir el nivel de logro de sus aprendizajes y es por ello que el desempeño del docente como uno de los factores en la calidad educativa, cumple aquí un papel fundamental en las sesiones realizadas.

La región de Puno, tampoco es ajeno a esta realidad que tiene nuestro país en cuanto a sus resultados en la Evaluación Censal de Estudiantes, específicamente la del año 2016 y prueba de ello es que se tiene actualmente 42 instituciones focalizadas a nivel regional de acuerdo a un informe de la Dirección Regional de Educación-Puno, donde se ha iniciado un programa para fortalecer las prácticas pedagógicas y mejorar el nivel de los resultados para este año (Dirección Regional de Educación de Puno, 2016).

Viendo esta situación, se pretende que este tipo de programas no sólo debiera darse en dichas instituciones focalizadas, si no a partir de inicios de cada año en cada institución educativa, además de considerar el monitoreo, acompañamiento y compartiendo entre los docentes de área, las experiencias que se tengan para afianzar su desempeño y liderada por la parte directiva de cada institución educativa. Siendo así, se tiene el lado opuesto, donde a nivel regional la Institución Educativa Secundaria Glorioso “San Carlos”, ocupó

el tercer lugar en los resultados de la ECE del 2018, lo que surge esta investigación a entender de qué manera se lleva entonces el desarrollo del desempeño docente de Matemática a través del Monitoreo acompañamiento y la reunión de interaprendizaje, donde se busca ayudar al docente a mejorar su desempeño, identificando y fortaleciendo las competencias que éste tenga, por medio de técnicas y estrategias, para convertirlas en logros educativos.

## 2.2. Enunciados del problema

### 2.2.1. Problema general

¿De qué manera el Monitoreo acompañamiento e interaprendizaje influye en el desarrollo del desempeño docente del área de matemática de la Institución Educativa Secundaria Glorioso “San Carlos” – 2018 y 2019?

### 2.2.2. Problemas Específicos

¿De qué manera el Monitoreo acompañamiento e interaprendizaje influye en la Preparación para el aprendizaje de los estudiantes del área de matemática de la Institución Educativa Secundaria Glorioso “San Carlos” – 2018 y 2019?

¿De qué manera el Monitoreo acompañamiento e interaprendizaje influye en la Enseñanza para el aprendizaje de los estudiantes del área de matemática de la Institución Educativa Secundaria Glorioso “San Carlos” – 2018 y 2019?

## 2.3. Justificación

Es importante conocer el desarrollo del desempeño docente, a través del monitoreo acompañamiento e interaprendizaje con los docentes de área para este caso: matemática, porque se debe mejorar el proceso de enseñanza-aprendizaje, si queremos mejorar en los resultados del nivel de logro de aprendizaje, por eso Martínez y Lavín (2017) se refiere al buen desempeño docente como aquel que prevalece en las descripciones que representa las acciones que se espera produzcan los docentes como parte de su práctica de enseñanza. Ello, permitirá que tenga sentido en cuanto a la oportunidad de abrir nuevos desafíos, un nuevo clima y una nueva forma de espacio de reflexión sobre buenas prácticas docentes, que puedan crear políticas educativas que contribuyan a su generalización y el perfil del educador ideal y necesario para el desarrollo de la sociedad.

Para lograr el cambio en el docente, de tal forma que le permita apoderar del compromiso

y enfocar sus objetivos hacia un mismo propósito, que es mejorar su desempeño y consecuentemente el nivel de logro en la ECE en cuanto al área de matemática en la IE. Además que será de mucha importancia ya que pretende fortalecer las prácticas pedagógicas que tienen los docentes del área de matemática, con la finalidad de promover nuevas experiencias innovadoras entre los docentes, para que dentro de ello está el desarrollo de nuevos métodos, técnicas y estrategias, para el logro y mejora de la calidad educativa, dentro de un marco de pensamiento crítico, que estimulará a la capacitación continua y sobre todo a la convicción de la profesionalidad docente, que coadyuve a revalorar la carrera docente en la sociedad del conocimiento.

## **2.4. Objetivos**

### **2.4.1. Objetivo general**

Determinar la influencia del Monitoreo acompañamiento e interaprendizaje en el desempeño docente del área de matemática de la Institución Educativa Secundaria Glorioso “San Carlos” – 2018 y 2019.

### **2.4.2. Objetivos específicos**

Identificar la influencia del Monitoreo acompañamiento e interaprendizaje en la Preparación para el Aprendizaje de los estudiantes del área de matemática de la Institución Educativa Secundaria Glorioso “San Carlos” – 2018 y 2019.

Identificar la influencia del Monitoreo acompañamiento e interaprendizaje en la Enseñanza para el Aprendizaje de los estudiantes del área de matemática de la Institución Educativa Secundaria Glorioso “San Carlos” – 2018 y 2019.

## **2.5. Hipótesis**

### **2.5.1. Hipótesis general**

El Monitoreo acompañamiento e interaprendizaje tiene una influencia positiva sobre el desarrollo del desempeño docente del área de matemática de la Institución Educativa Secundaria Glorioso “San Carlos” – 2018 y 2019.

### **2.5.2. Hipótesis específicas**

El Monitoreo acompañamiento e interaprendizaje tiene una influencia positiva en la Preparación para el aprendizaje de los estudiantes del área de matemática de la Institución Educativa Secundaria Glorioso “San Carlos” – 2018 y 2019.

El Monitoreo acompañamiento e interaprendizaje tiene una influencia positiva en la Enseñanza para el aprendizaje de los estudiantes del área de matemática de la Institución Educativa Secundaria Glorioso “San Carlos” – 2018 y 2019.

### 2.6. Sistema de variables

Tabla 3  
*Operacionalización de variables*

Variable	Dimensiones	Indicadores	Niveles	
Monitoreo acompañamiento e interaprendizaje	Observación en aula	Involucra activamente a los estudiantes en el proceso de aprendizaje	Nivel I: Muy Deficiente Nivel II: En Proceso Nivel III: Suficiente Nivel IV: Destacado	
		Promueve el razonamiento, la creatividad y/o el pensamiento crítico		
		Evalúa el progreso de los aprendizajes para retroalimentar a los estudiantes y adecuar su enseñanza		
Propicia un ambiente de respeto y proximidad				
Desempeño docente	Marco del Buen Desempeño Docente	Regula positivamente el comportamiento de los estudiantes	Nivel III: Suficiente	
		Planificación Curricular		Programación anual
		Reunión de Interaprendizaje		Unidad didáctica
		Sesión de aprendizaje	Docente acompañado	
		Acompañante	Dominio 1: Preparación para el aprendizaje de los estudiantes	
		Dominio 2: Enseñanza para el aprendizaje de los estudiantes		

Fuente: Proyecto de investigación

## CAPÍTULO III

### MATERIALES Y MÉTODOS

#### 3.1. Lugar de estudio

Puno se encuentra ubicado al sur del Perú, tiene una altitud de 3 847 m.s.n.m. y ocupa una extensión de 66 997.12 km<sup>2</sup>. Está conformado por 13 provincias, con una población de 1 172 697 habitantes.

La UGEL Puno cuenta con 78 Instituciones Educativas, de las cuales una de ellas es la Institución Educativa Secundaria Glorioso “San Carlos”. Esta institución cuenta con un total de 84 docentes

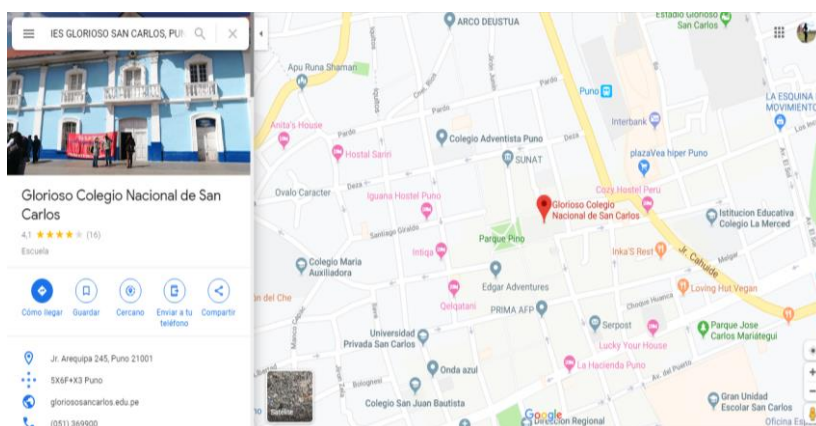

*Figura 18.* Mapa del lugar de estudio

Fuente: Google Maps

#### 3.2. Población

Tiene como unidad de análisis al conjunto de todos los elementos, que para desarrollar el trabajo de investigación debe pertenecer al ámbito espacial (Carrasco, 2006). La población para esta investigación, está constituida por todos los docentes de la Institución

Educativa Secundaria Glorioso “San Carlos” – Puno. Según el cuadro de asignación de personal de esta institución suman un total de 84 docentes.

### 3.3. Muestra

Así mismo, Carrasco (2006) señala que, es un fragmento de la población y para que este sea representativo debe poseer las mismas propiedades y características. A su vez, indica que un tipo de muestra es la “No Probabilística”, que se divide en intencionadas y por cuotas. Es por ello que se utilizó un muestreo no probabilístico intencionado ya que se trabajó con todos los docentes del área de matemática, que corresponde de acuerdo a la plana docente del área a 16 docentes.

### 3.4. Método de investigación

Según Zermeño (2015) el método es la forma de ordenar la actividad y dirigirla hacia un fin determinado (proceder en cualquier dominio).

Según Hernández, Fernández, & Baptista (2014) tiene como alcance los estudios Explicativos que determinan las causas de los fenómenos, generando un sentido de entendimiento. Así mismo el diseño de investigación es no experimental, no se genera ninguna situación, sino que se observan situaciones ya existentes. En la investigación no experimental las variables independientes ocurren y no es posible manipularlas, no se tiene control directo sobre dichas variables ni se puede influir en ellas, porque ya sucedieron, al igual que sus efectos. Estos datos se recogen en un momento único.

Es por ello que de acuerdo a los objetivos planteados en la investigación y por su alcance, se enmarca como explicativo; ya que también van más allá de la descripción o del establecimiento de relaciones entre conceptos, respondiendo las causas de los eventos, el interés en explicar por qué ocurre y las condiciones en la que se manifiesta (Valreymond, 2019).

(Hernandez et al., 2014). Y según el número de mediciones es transeccional o transversal; su propósito es describir variables y analizar su incidencia e interrelación en un momento dado. Es como “tomar una fotografía” de algo que sucede; es decir se recopilan datos en un momento único (Hernandez *et al.*, 2014).

En esta investigación el método empleado fue el deductivo debido a que se partió de la información particular a la general, mediante la observación de la aplicación de las fichas de recojo de información del Monitoreo acompañamiento e interaprendizaje y



Desempeño docente en una institución educativa referente, luego se formularon hipótesis entre las dos variables para validarlas o falsearlas mediante un análisis deductivo y finalmente elaborar las conclusiones.

### 3.5. Validez y Confiabilidad

El instrumento de recolección de datos es la ficha de Monitoreo acompañamiento e interaprendizaje en el Desempeño docente validado por el Ministerio de Educación (Ministerio de Educación, 2018b) (anexo N° 03).

#### a. Escala de Observación en aula (Primer instrumento)

Tabla 4

*Niveles de logro en la Observación de aula*

NIVELES DE LOGRO			
NIVEL I	NIVEL II	NIVEL III	NIVEL IV
MUY DEFICIENTE	EN PROCESO	SUFICIENTE	DESTACADO
(0-5)	(6-10)	(11-15)	(16-20)
No alcanza a demostrar los aspectos mínimos del desempeño.	Se observa tantos logros como deficiencias que caracterizan al docente en este nivel.	Se observa la mayoría de conductas deseadas en el desempeño del docente.	Se observa todas las conductas deseadas en el desempeño del docente.

Fuente: (Ministerio de Educación, 2018).

#### b. Escala de Planificación curricular (Segundo instrumento)

Tabla 5

*Niveles de logro en Programación Anual*

NIVELES DE LOGRO			
NIVEL I	NIVEL II	NIVEL III	NIVEL IV
MUY DEFICIENTE	EN PROCESO	SUFICIENTE	DESTACADO
(0-7)	(8-14)	(9-21)	(22-28)
Cumple en un nivel incipiente con los requerimientos del ítem.	Cumple parcialmente con los requerimientos del ítem.	Cumple con lo previsto del ítem.	Cumple y evidencia por encima de los requerimientos del ítem.

Fuente: (Ministerio de Educación, 2018).

Tabla 6

*Niveles de logro en Unidad Didáctica*

NIVELES DE LOGRO			
NIVEL I	NIVEL II	NIVEL III	NIVEL IV
MUY DEFICIENTE	EN PROCESO	SUFICIENTE	DESTACADO
(0-8)	(9-16)	(17-24)	(25-32)
Cumple en un nivel incipiente con los requerimientos del ítem.	Cumple parcialmente con los requerimientos del ítem.	Cumple con lo previsto del ítem.	Cumple y evidencia por encima de los requerimientos del ítem.

Fuente: (Ministerio de Educación, 2018).

Tabla 7

*Niveles de logro en Planificación y Desarrollo de la sesión*

NIVELES DE LOGRO			
NIVEL I	NIVEL II	NIVEL III	NIVEL IV
MUY DEFICIENTE	EN PROCESO	SUFICIENTE	DESTACADO
(0-16)	(17-32)	(33-48)	(49-64)
Cumple en un nivel incipiente con los requerimientos del ítem.	Cumple parcialmente con los requerimientos del ítem.	Cumple con lo previsto del ítem.	Cumple y evidencia por encima de los requerimientos del ítem.

Fuente: Ficha de Monitoreo acompañamiento e interaprendizaje.

**c. Escala de Reunión de Interaprendizaje (Tercer instrumento)**

Tabla 8

*Valoración de la Reunión de Interaprendizaje (RIA)*

NIVELES DE LOGRO			
NIVEL I	NIVEL II	NIVEL III	NIVEL IV
MUY DEFICIENTE	EN PROCESO	SUFICIENTE	DESTACADO
(0-13)	(14-26)	(27-39)	(40-52)
Cumple en un nivel incipiente con los requerimientos del ítem.	Cumple parcialmente con los requerimientos del ítem.	Cumple con lo previsto del ítem.	Cumple y evidencia por encima de los requerimientos del ítem.

Fuente: (Ministerio de Educación, 2018).

Tabla 9

*Valoración del Desempeño del Acompañante*

NIVELES DE LOGRO			
NIVEL I	NIVEL II	NIVEL III	NIVEL IV
MUY DEFICIENTE	EN PROCESO	SUFICIENTE	DESTACADO
(0-10)	(11-20)	(21-30)	(31-40)
Cumple en un nivel incipiente con los requerimientos del ítem.	Cumple parcialmente con los requerimientos del ítem.	Cumple con lo previsto del ítem.	Cumple y evidencia por encima de los requerimientos del ítem.

Fuente: (Ministerio de Educación, 2018).

Para determinar el nivel de logro se hace la sumatoria del puntaje obtenido, se obtiene promedio y se determina el nivel en función al baremo del rango dado.

**3.5.1. Descripción detallada de métodos por objetivos específicos**

A continuación, se describe los métodos por objetivos específicos del estudio, como las variables, descripción de materiales y la aplicación de la prueba estadística.

Tabla 10  
*Descripción de métodos por objetivos específicos*

OBJETIVOS ESPECÍFICOS	VARIABLES		DESCRIPCIÓN DE MATERIALES	APLICACIÓN DE PRUEBA ESTADÍSTICA
	VI	VD		
OE1: Identificar la medida en que el Monitoreo acompañamiento e interaprendizaje influye en la Preparación para el aprendizaje de los estudiantes del área de matemática de la IE Glorioso San Carlos-2018 y 2019.	Monitoreo acompañamiento e interaprendizaje	Desempeño docente (Preparación para el aprendizaje de los estudiantes)	Laptop, Ficha de Monitoreo acompañamiento e interaprendizaje, Ficha de	Chi cuadrada
OE1: Identificar la medida en que el Monitoreo acompañamiento e interaprendizaje influye en la Enseñanza para el aprendizaje de los estudiantes del área de matemática de la IE Glorioso San Carlos-2018 y 2019	Monitoreo acompañamiento e interaprendizaje	Desempeño docente (Enseñanza para el aprendizaje de los estudiantes)	Desempeño docente, google, aplicativos: Excel, Word, IBM SPSS.	

Fuente: Matriz de Consistencia

### 3.7. Técnica de análisis

Arias (2012) señala que, es la forma individual o procedimiento para la obtención de datos o información, a través de instrumentos utilizados. Para ello se realizó el análisis de los resultados en cuanto a la ECE y caracterizar las situaciones en la calidad de los hallazgos de la investigación, considerando el recojo de información dadas cuantitativamente y el análisis interpretativo, en función de las variables para así realizar la comprensión global de la información y abordar a las conclusiones.

Para el análisis de datos en el recojo del instrumento de investigación, se pidió autorización mediante un proyecto, a la dirección de la institución educativa. Luego se solicitó las fichas de Monitoreo acompañamiento e interaprendizaje a los directivos y coordinador de área para recopilar información en cuanto al desempeño docente, cabe recalcar que dichas fichas ya vienen establecidas para aplicar desde el Ministerio de Educación y UGEL Puno. También se observó y participó en las Reuniones de interaprendizaje, aplicando una ficha a los docentes del área, para la sistematización de los datos.

Una vez recogidos los datos de información de la muestra de la investigación, se procede a analizar y sistematizar, mediante los programas Excel y el SPSS.

## CAPÍTULO IV

### RESULTADOS Y DISCUSIÓN

#### 4.1. Resultados de la variable Monitoreo acompañamiento e interaprendizaje

Tabla 11

*Niveles del Monitoreo acompañamiento e interaprendizaje*

	Frecuencia	Porcentaje	Porcentaje válido	Porcentaje acumulado
Nivel III	1	6,3	6,3	6,3
Válido Nivel IV	15	93,8	93,8	100,0
Total	16	100,0	100,0	

Fuente: Ficha de Monitoreo acompañamiento e interaprendizaje.



Figura 19. Resultados de Monitoreo acompañamiento e interaprendizaje

Fuente: Ficha de Monitoreo acompañamiento e interaprendizaje.

#### 4.2. Resultados de la variable Desempeño docente.

Tabla 12

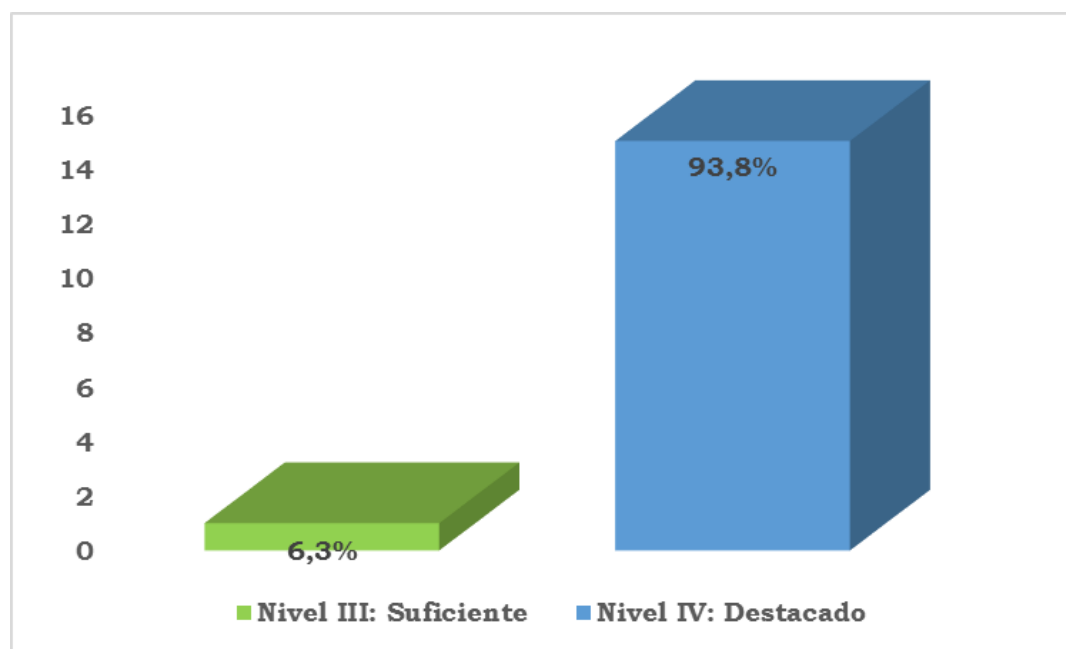
Niveles del Desempeño docente

		Frecuencia	Porcentaje	Porcentaje válido	Porcentaje acumulado
Válido	Nivel III	3	18,8	18,8	18,8
	Nivel IV	13	81,3	81,3	100,0
	Total	16	100,0	100,0	

Fuente: Ficha de evaluación en el Marco del Buen Desempeño Docente.



Figura 20. Resultados del Dominio I y II.

Fuente: Ficha de evaluación en el Marco del Buen Desempeño Docente.

#### 4.3. Discusión de resultados

Como se puede observar en la tabla 11 y figura 19, de la primera variable: Monitoreo acompañamiento e interaprendizaje, donde se tiene tres dimensiones, utilizadas en tres instrumentos respectivamente; manifiesta que del total de docentes del área de matemática, el 93,8% se encuentra en el nivel IV, es decir tiene un *logro destacado* y el 6,3% que equivale a un docente, está en el nivel III, teniendo como *logro suficiente*. Los resultados a esta investigación, se suma con lo encontrado con Minez (2013) quién confirma que en la Región La Libertad el Acompañamiento Pedagógico en el área de matemática ha subido 9% en comparación al resultado del año 2011.

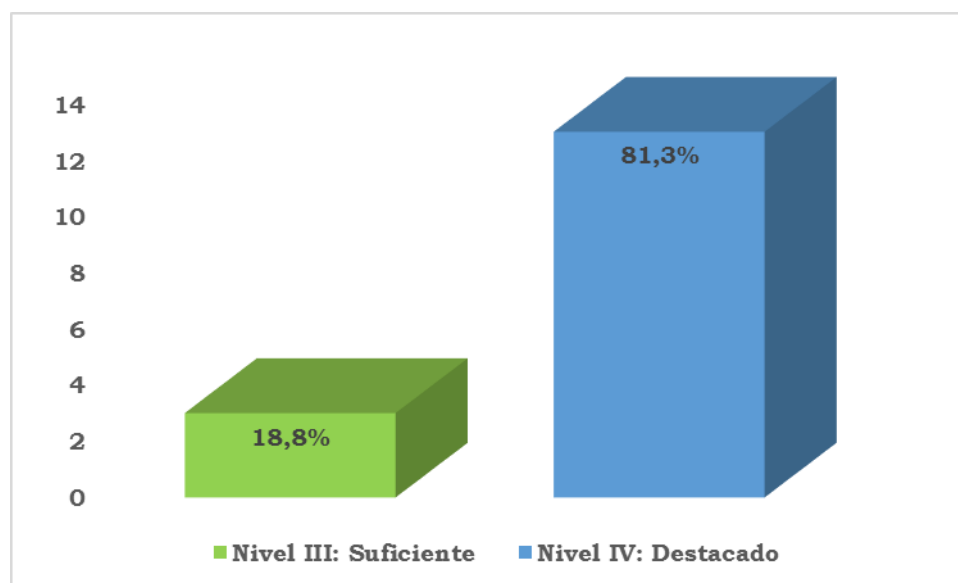
En la tabla 12 y figura 20, de la segunda variable: Desempeño docente, donde se tiene dos dimensiones, utilizadas en un instrumento respectivamente; manifiesta que el 81,3% se encuentra en un nivel IV, con un *logro destacado* y el 18,8% se encuentra en el nivel III,

con un *logro suficiente*. Al igual que, Villacorta (2017); Achata y Quispe (2018) demuestran en sus investigaciones los resultados, que los docentes en su desempeño docente se encuentran en un nivel excelente (Nivel IV) y satisfactorio (Nivel III) respectivamente. Caso contrario se observa en el recojo de una primera información de Chacón (2018) y Morales (2018) que en su mayoría de docentes, no realiza la planificación curricular de acuerdo a las necesidades y expectativas en mejora de los niveles de aprendizaje en los estudiantes.

Es así que, Castillo (2018) demuestra en sus resultados una relación directa y positiva entre el acompañamiento pedagógico y el desempeño docente en las instituciones educativas de la UGEL Huánuco, año 2016, por lo que se concluye que los docentes en su desempeño si muestran buenos resultados con el acompañamiento pedagógico a los docentes.

Sin embargo, en los resultados de esta investigación en cuanto a la dimensión de la Preparación para el aprendizaje de los estudiantes se observa que aún el 25%, que representa a 4 docentes, aún falta mejorar su nivel; puesto que, Comezaña (2013) al respecto señala que, la preparación de la clase por parte del docente presenta un alto nivel de correlación con la satisfacción del estudiante y que se reconoce el trabajo realizado por el docente, a su desempeño en las sesiones y hacia los beneficios obtenidos. De allí que, la importancia de estos resultados permite fortalecer el área de calidad educativa, a través de la medición del desempeño académico de los docentes (Hinojosa, 2015). Por lo tanto, si el objetivo es mejorar el desempeño docente, entonces se debe atender con prioridad el acompañamiento y las reuniones de interaprendizaje (Yana y Adco, 2018; Rodríguez, 2016).

Finalizando a su vez, como propuesta los círculos, reuniones de interaprendizaje, con la finalidad de encontrar espacios de intercambio de experiencias entre la comunidad educativa y así ahondar en determinadas estrategias pedagógicas; donde en dichos espacios, debe haber participación activa de los involucrados sobre todo, a asimilar la idea del aprendizaje cooperativo, del aprendizaje en grupo (Cuenca, 2001) y tomando en cuenta el contexto en el que se realiza el acompañamiento (Montero, 2011); Es por ello que el aporte de esta investigación incide en la realización de las Reuniones de interaprendizaje por sus resultados obtenidos.

#### 4.4. Contrastación de Hipótesis

##### Hipótesis General

Formulamos las hipótesis estadísticas

H1: El Monitoreo acompañamiento e interaprendizaje tiene una influencia positiva en el desempeño docente del área de matemática de la Institución Educativa Secundaria Glorioso San Carlos-2018 y 2019.

H0: El Monitoreo acompañamiento e interaprendizaje no tiene una influencia positiva en el desempeño docente del área de matemática de la Institución Educativa Secundaria Glorioso San Carlos-2018 y 2019.

Tabla 13

*Resumen de procesamiento de casos*

	Válido		Casos Perdido		Total	
	N	Porcentaje	N	Porcentaje	N	Porcentaje
	MONITOREO ACOMPañAMIENTO E INTERAPRENDIZAJE * DESEMPEÑO DOCENTE	15	93,8%	1	6,3%	16

Fuente: Resultados con SPSS de la ficha de Monitoreo acompañamiento e interaprendizaje

Tabla 14

*Tabla cruzada: Monitoreo acompañamiento e interaprendizaje\*desempeño docente*

			DESEMPEÑO DOCENTE		
			Nivel III	Nivel IV	Total
MONITOREO ACOMPañAMIENTO E	Nivel III	Recuento	1	0	1
		Recuento esperado	,2	,8	1,0
		% del total	6,7%	0,0%	6,7%
INTERAPRENDIZAJE	Nivel IV	Recuento	2	12	14
		Recuento esperado	2,8	11,2	14,0
		% del total	13,3%	80,0%	93,3%
Total		Recuento	3	12	15
		Recuento esperado	3,0	12,0	15,0
		% del total	20,0%	80,0%	100,0%

Fuente: Resultados con SPSS de la ficha de Monitoreo acompañamiento e interaprendizaje.



Tabla 15  
*Pruebas de chi-cuadrado*

	Valor	df	Significación asintótica (bilateral)	Significación exacta (bilateral)	Significación exacta (unilateral)
Chi-cuadrado de Pearson	4,286 <sup>a</sup>	1	,038		
Corrección de continuidad <sup>b</sup>	,603	1	,438		
Razón de verosimilitud	3,529	1	,060		
Prueba exacta de Fisher				,200	,200
Asociación lineal por lineal	4,000	1	,046		
N de casos válidos	15				

Fuente: Resultados con SPSS de la ficha de Monitoreo acompañamiento e interaprendizaje.

Como el valor de sig (valor crítico observado)  $0,038 < 0,05$  rechazamos la hipótesis nula y aceptamos la hipótesis alternativa, es decir que el Monitoreo acompañamiento e interaprendizaje tiene una influencia positiva en el desempeño docente del área de matemática de la Institución Educativa Secundaria Glorioso San Carlos-2018 y 2019, a un nivel de 95% de confiabilidad.

### Hipótesis Específicas

HE1: El Monitoreo acompañamiento e interaprendizaje tiene una influencia positiva en la Preparación para el aprendizaje de los estudiantes del área de matemática de la Institución Educativa Secundaria Glorioso San Carlos-2018 y 2019.

HE0: El Monitoreo acompañamiento e interaprendizaje no tiene una influencia positiva en la Preparación para el aprendizaje de los estudiantes del área de matemática de la Institución Educativa Secundaria Glorioso San Carlos-2018 y 2019.

Tabla 16  
*Resumen de procesamiento de casos: Monitoreo acompañamiento e interaprendizaje\*Preparación para el aprendizaje de los estudiantes.*

	Casos					
	Válido		Perdido		Total	
	N	Porcentaje	N	Porcentaje	N	Porcentaje
MONITOREO ACOMPAÑAMIENTO E INTERAPRENDIZAJE * Preparación para el aprendizaje de los estudiantes	15	93,8%	1	6,3%	16	100,0%

Fuente: Resultados con SPSS de la ficha de Monitoreo acompañamiento e interaprendizaje y Desempeño docente.

Tabla 17

*Tabla cruzada Monitoreo acompañamiento e interaprendizaje\*Preparación para el aprendizaje de los estudiantes*

			Preparación para el aprendizaje de los estudiantes		
			Nivel III	Nivel IV	Total
MONITOREO	Nivel III	Recuento	1	0	1
ACOMPANAMIENTO		Recuento esperado	,3	,7	1,0
E		% del total	6,7%	0,0%	6,7%
INTERAPRENDIZAJE	Nivel IV	Recuento	3	11	14
		Recuento esperado	3,7	10,3	14,0
		% del total	20,0%	73,3%	93,3%
Total		Recuento	4	11	15
		Recuento esperado	4,0	11,0	15,0
		% del total	26,7%	73,3%	100,0%

Fuente: Resultados con SPSS de la ficha de Monitoreo acompañamiento e interaprendizaje y Desempeño docente.

Tabla 18

*Pruebas de chi-cuadrado para hipótesis específica*

	Valor	df	Significación asintótica (bilateral)	Significación exacta (bilateral)	Significación exacta (unilateral)
Chi-cuadrado de Pearson	2,946 <sup>a</sup>	1	,016		
Corrección de continuidad <sup>b</sup>	,298	1	,585		
Razón de verosimilitud	2,849	1	,091		
Prueba exacta de Fisher				,267	,267
Asociación lineal por lineal	2,750	1	,097		
N de casos válidos	15				

Fuente: Resultados con SPSS de la ficha de Monitoreo acompañamiento e interaprendizaje y Desempeño docente.

Como el valor de sig (valor crítico observado)  $0,016 > 0,05$  rechazamos la hipótesis nula y aceptamos la hipótesis alternativa, es decir que el Monitoreo acompañamiento e interaprendizaje tiene una influencia positiva en la Preparación para el aprendizaje de los estudiantes del área de matemática de la Institución Educativa Secundaria Glorioso San Carlos-2018 y 2019, a un nivel de 95% de confiabilidad.

HE2: El Monitoreo acompañamiento e interaprendizaje tiene una influencia positiva en la Enseñanza para el aprendizaje de los estudiantes del área de matemática de la Institución Educativa Secundaria Glorioso San Carlos-2018 y 2019.

HE0: Monitoreo acompañamiento e interaprendizaje no tiene una influencia positiva en la Enseñanza para el aprendizaje de los estudiantes del área de matemática de la Institución Educativa Secundaria Glorioso San Carlos-2018 y 2019.

Tabla 19  
*Resumen de procesamiento de casos*

	Casos					
	Válido		Perdido		Total	
	N	Porcentaje	N	Porcentaje	N	Porcentaje
MONITOREO	15	93,8%	1	6,3%	16	100,0%
ACOMPANAMIENTO E						
INTERAPRENDIZAJE *						
Enseñanza para el aprendizaje de los estudiantes						

Fuente: Resultados con SPSS de la ficha de Monitoreo acompañamiento e interaprendizaje y Desempeño docente.

Tabla 20  
*Tabla cruzada: Monitoreo acompañamiento e interaprendizaje\*Enseñanza para el aprendizaje de los estudiantes*

			Enseñanza para el aprendizaje de los estudiantes		
			Nivel III	Nivel IV	Total
MONITOREO	Nivel III	Recuento	1	0	1
ACOMPANAMIENTO E		Recuento esperado	,1	,9	1,0
INTERAPRENDIZAJE		% del total	6,7%	0,0%	6,7%
	Nivel IV	Recuento	1	13	14
		Recuento esperado	1,9	12,1	14,0
		% del total	6,7%	86,7%	93,3%
Total		Recuento	2	13	15
		Recuento esperado	2,0	13,0	15,0
		% del total	13,3%	86,7%	100,0%

Fuente: Resultados con SPSS de la ficha de Monitoreo acompañamiento e interaprendizaje y Desempeño docente

Tabla 21  
*Pruebas de chi-cuadrado*

	Valor	df	Significación asintótica (bilateral)	Significación exacta (bilateral)	Significación exacta (unilateral)
Chi-cuadrado de Pearson	6,964 <sup>a</sup>	1	,008		
Corrección de continuidad <sup>b</sup>	1,247	1	,264		
Razón de verosimilitud	4,575	1	,032		
Prueba exacta de Fisher				,133	,133
Asociación lineal por lineal	6,500	1	,011		
N de casos válidos	15				

Fuente: Resultados con SPSS de la ficha de Monitoreo acompañamiento e interaprendizaje y Desempeño docente

Como el valor de sig (valor crítico observado)  $0,008 < 0,05$  rechazamos la hipótesis nula y aceptamos la hipótesis alternativa, es decir que el Monitoreo acompañamiento e interaprendizaje tiene una influencia positiva en la Enseñanza para el aprendizaje de los estudiantes del área de matemática de la Institución Educativa Secundaria Glorioso San Carlos-2018 y 2019, a un nivel de 95% de confiabilidad.

## CONCLUSIONES

- La influencia del Monitoreo acompañamiento e interaprendizaje en el desempeño docente del área de matemática de la Institución Educativa Secundaria Glorioso “San Carlos” – 2018 y 2019 es **positiva**, con una prueba estadística de chi cuadrado de 0,038 debido a que los resultados reportados obtienen un 93,8% en el nivel IV en la variable Monitoreo acompañamiento e interaprendizaje y el 81,3% también en este mismo nivel en la variable Desempeño docente, ambos como *logro destacado*. Significando que las funciones de quienes hacen el Monitoreo acompañamiento e interaprendizaje y el involucramiento de quienes participan en ella, cumplen y evidencian por encima los requerimientos del ítem en el Marco del Buen Desempeño Docente.
- Los resultados obtenidos en el estudio muestran que el Monitoreo acompañamiento e interaprendizaje tiene una influencia positiva en la Preparación para el aprendizaje de los estudiantes del área de matemática de la Institución Educativa Secundaria Glorioso San Carlos-2018 y 2019. Sin embargo se debe tomar en cuenta la dimensión de la Planificación curricular ya que se observa que aún hay docentes en el Nivel II, con *logro en proceso*.
- En cuanto al Monitoreo acompañamiento e interaprendizaje en la Enseñanza para el aprendizaje de los estudiantes, se concluye que, tiene una influencia positiva del área de matemática de la Institución Educativa Secundaria Glorioso San Carlos-2018 y 2019. Dado que, en su gran mayoría destacan en la dimensión de Observación en aula los docentes se encuentran en el Nivel IV, con *logro Destacado*.

### RECOMENDACIONES

- Dar a conocer los resultados a la plana directiva: director, sub director y coordinador de área, de la Institución Educativa Secundaria Glorioso San Carlos de tal manera que aprecien los resultados para decisiones de seguir mejorando por el logro de los aprendizajes de los estudiantes. Así también, implementar en las Reuniones de Interaprendizaje, las competencias y capacidades del desempeño docente dentro del Marco del Buen Desempeño docente con las demás áreas.
- Realizar el fortalecimiento en el Acompañamiento y en las reuniones de Interaprendizaje en cuanto al desempeño docente en el marco del Dominio I: Preparación para el aprendizaje de los estudiantes.
- Acompañar para seguir mejorando el desarrollo del desempeño docente en aquellos docentes que aún faltan en cuanto al Dominio II: Enseñanza para el aprendizaje de los estudiantes.

## BIBLIOGRAFÍA

- Achata, C., & Quispe, Y. A. (2018). El Currículo Nacional y el Desempeño Docente. *Revista de Investigaciones*, 7(2), 598–606. <https://doi.org/10.26788/riepg.2018.2.84>
- Aguirre, F. Á. (2009). *Desempeño docente y su relación con la motivación del alumno en la escuela de capacitación Adventista Salvadoreña*. (Tesis de maestría). Universidad de Montemorelos, El Salvador.
- Aguirre, M. (2015). *Desempeño docente y rendimiento académico en el área de comunicación en estudiantes del V ciclo de primaria de la institución educativa p articular “ Nuestra Señora de las Mercedes ” Rímac – 2014*. (Tesis de maestría). Universidad de César Vallejo, Perú.
- Aguirre, V. I. (2018). *Estrategias de acompañamiento pedagógico en la satisfacción laboral docente en la Institución Educativa Proyecto Integral Chavarría – Los Olivos , 2018*. (Tesis de maestría). Universidad César Vallejo, Perú.
- Allca, V. A. (2016). *Acompañamiento pedagógico y desempeño docente en Instituciones Educativas del Nivel Primaria distrito de Barranca, 2014*. (Tesis de maestría). Universidad César Vallejo, Perú.
- Almuiñas, J. L., & Galarza, J. (2013). *La Evaluación del Desempeño del Docente Universitario. Experiencias institucionales y nacionales*. Guayaquil, Ecuador: Artes Graficas Senefelder.
- Alsina, J., Argila, A., Aróztegui, M., & Arroyo, J. (2013). *Rúbricas para la evaluación de competencias*. Barcelona, España.: ICE yEdiciones Octaedro, S. L.
- Alvarado, M., Cabezas, G., Falck, D., & Ortega, M. E. (2011). *La Evaluación Docente y sus instrumentos : discriminación del desempeño docente y asociación con los resultados de los estudiantes*, Colombia MINEDUC.
- Arias, F. (2012). *El proyecto de investigación. Introducción a la metodología científica*. (6ª edición). Caracas, República Bolivariana de Venezuela: Episteme.
- Arias, G. E. (2015). *Evaluación del desempeño profesional de formadores de docentes en el Salvador*. (Tesis doctoral).Universidad de Granada, El Salvador.

- Arroyo, N. T. (2018). *El Desempeño docente y su relación con la formación de profesores en biología en la Facultad de Ciencias de la Universidad Nacional de Educación - Enrique Guzmán y Valle*. (Tesis de maestría). Universidad Nacional de Educación “Enrique Guzmán y Valle”, Perú.
- Balzán Y. (2008). *Acompañamiento pedagógico del supervisor y desempeño docente en III Etapa de educación básica*. (Tesis de maestría). Universidad Rafael Urdaneta, Venezuela. Recuperado de <https://remembranza.wordpress.com/acompanamiento-pedagogico-del-supervisor-y-desempeno-docente-en-las-escuelas-de-iii-etapa-de-basica/>
- Beke, R., & Bruno de Castelli, E. (2007). Desempeño de docentes y de bachilleres no docentes en la elaboración de resúmenes. *Revista de Pedagogía.*, 26(75), 9–30.
- Bolívar, A., & Moya, J. (2007). *Las competencias básicas. Cultura imprescindible de la ciudadanía*. Recuperado de <http://www.proyectoatlantida.eu/wordpress/wp-content/uploads/2015/01/Competencias-Básicas.pdf>
- Bretel, L. (2002). *Consideraciones y propuestas para el diseño de un sistema de Evaluación del desempeño docente en el marco de una redefinición de la carrera magisterial*. Recuperado de [http://www.geocities.ws/cne\\_magisterio/3/1.1.e\\_LuisBretel.htm#\\_ftn13](http://www.geocities.ws/cne_magisterio/3/1.1.e_LuisBretel.htm#_ftn13)
- Bromley, Y. M. (2017). *Acompañamiento pedagógico y reflexión crítica docente , en las Instituciones Educativas del nivel primaria , tercer ciclo , UGEL N ° 05 , El Agustino , Lima 2017*. (Tesis de maestría). Universidad César Vallejo, Perú.
- Bujaico, M. C. (2015). *Evaluación del desempeño docente y su relación con el rendimiento académico de los estudiantes del primer año en la Facultad de Agropecuaria y Nutrición de la Universidad Nacional de Educación Enrique Guzmán y Valle, Chosica-2012*. (Tesis doctoral). Universidad Nacional de Educación “Enrique Guzmán y Valle”, Perú. Recuperado de [http://repositorio.une.edu.pe/bitstream/handle/UNE/906/TD\\_CE\\_B894\\_2015.pdf?sequence=1&isAllowed=y](http://repositorio.une.edu.pe/bitstream/handle/UNE/906/TD_CE_B894_2015.pdf?sequence=1&isAllowed=y)
- Cabrera, I. (2017). *Relación entre el clima organizacional y desempeño Laboral en los docentes de la asociación educativa Adventista peruana del sur, 2017*. (Tesis de maestría). Universidad Peruana Unión, Perú. Recuperado de [https://repositorio.upeu.edu.pe/bitstream/handle/UPEU/1031/Ignacio\\_Tesis\\_Maestr\\_ia\\_2017.pdf.txt;jsessionid=12A7BE271E4B80E87CE9A650737D9966?sequence=](https://repositorio.upeu.edu.pe/bitstream/handle/UPEU/1031/Ignacio_Tesis_Maestr_ia_2017.pdf.txt;jsessionid=12A7BE271E4B80E87CE9A650737D9966?sequence=)



- Callomamani, R. R. (2013). *La supervisión pedagógica y el desempeño laboral de los docentes de la Institución Educativa 7035 de San Juan de Miraflores*. (Tesis de maestría). Universidad Nacional Mayor de San Marcos, Perú.
- Camilloni, A. (2009). Estándares, evaluación y currículo. *Archivos de Ciencias de La Educación*, (3), 55–68. Recuperado de <https://dialnet.unirioja.es/servlet/articulo?codigo=3845046>
- Campoverde, M. L. (2014). *Desempeño docente en el proceso de enseñanza aprendizaje en el nivel de Educación Básica de la Unidad Educativa “Belisario Quevedo” de la ciudad de Pujilí, provincia de Cotopaxi, Año lectivo 2013-2014*. (Tesis de pregrado). Universidad Técnica Particular de Loja, Ecuador.
- Cánovas, L. L., & Fasciolo, G. (2004). Evaluación de desempeño Docente. *Revista de La Facultad de Ciencias Agrarias, UNCuyo.*, 36(1), 69–78.
- Cárdenas, J. C. (2015). *Rúbrica y desempeño docente en la Provincia de Huancayo*. (Tesis doctoral). Universidad Nacional del Centro del Perú, Perú. Recuperado de <http://es.calameo.com/read/0014179013219b4ae1f1e>
- Carrasco, S. (2006). *Metodología de la Investigación Científica*. (A. Paredes, Ed.). Perú.: Editorial San Marcos.
- Castillo, N. L. (2018). *El acompañamiento pedagógico en el desempeño docente de las Instituciones Educativas de la UGEL-Huánuco, 2016*. (Tesis doctoral). Universidad Nacional de Educación “Enrique Guzmán y Valle”, Perú. Recuperado de [http://repositorio.une.edu.pe/bitstream/handle/UNE/929/TD\\_CE\\_O64\\_2013.pdf?sequence=1&isAllowed=y](http://repositorio.une.edu.pe/bitstream/handle/UNE/929/TD_CE_O64_2013.pdf?sequence=1&isAllowed=y)
- Cevallos, L. E. (2012). *Indicadores para la evaluación del desempeño por competencia de los docentes, como herramienta para una educación de calidad, en la Pontificia Universidad Católica del Ecuador Sede Ambato*. (Tesis de maestría). Pontificia Universidad Católica del Ecuador Sede Ambato, Ecuador. Recuperado de <http://repositorio.pucesa.edu.ec/jspui/handle/123456789/762>
- Chacón, M. del R. (2018). *Monitoreo, acompañamiento y evaluación para mejorar la práctica docente en la competencia de la Comprensión de Textos del área de Comunicación del IV ciclo de Educación Básica Regular de la institución educativa N° 80634 del distrito de Virú-UGEL Virú-La*. (Tesis de segunda especialidad). Instituto Pedagógico Nacional Monterrico.
- Chávez, M. I. (2017). *Desempeño docente según estudiantes del VII ciclo de instituciones*

- educativas técnicas del distrito de Pangoa-Satipo*. (Tesis de maestría). Universidad Nacional del Centro del Perú, Perú. Recuperado de <http://repositorio.uncp.edu.pe/bitstream/handle/UNCP/4275/ChavezSolorzano.pdf?sequence=1&isAllowed=y>
- Chiavenato, I. (2007). *Administración de recursos humanos*. (McGrawHill). Los Ángeles: McGraw-Hill Interamericana.
- Colina, Z., Medina, N., Parra, D., Cendrés, J., & Montoya, C. (2008). Modelo para la evaluación del desempeño docente en la función docente universitaria. *Investigación Educativa*, 12(22), 99–125. Recuperado de [http://sisbib.unmsm.edu.pe/bibvirtualdata/publicaciones/inv\\_educativa/2008\\_n22/a07v12n22.pdf](http://sisbib.unmsm.edu.pe/bibvirtualdata/publicaciones/inv_educativa/2008_n22/a07v12n22.pdf)
- Comezaña, K. A. (2013). *La gestión tutorial, según el reporte del docente y su relación con el nivel de satisfacción de los estudiantes de secundaria*. (Tesis de maestría). Universidad San Martín de Porres, Perú. Recuperado de <http://www.repositorioacademico.usmp.edu.pe/handle/usmp/664>
- Condori, M. R. (2017). *Gestión del director y desempeño docente en las II.EE. de nivel primaria y secundaria de la red educativa N°09, UGEL 02, Lima, 2016*. (Tesis de maestría). Universidad César Vallejo, Perú.
- Consejo Nacional de Educación. (2007). *Programa de Acompañamiento Pedagógico. Para mejorar aprendizajes en las Instituciones Educativas de áreas rurales*. Lima, Perú.: CNE.
- Consejo Nacional de Educación. (2017). Carrera profesional docente. In *Proyecto Educativo Nacional. Balance y Recomendaciones*. (pp. 106–141). Lima, Perú.: Megaprint Perú S. A. C.
- Córdoba, F. (2006). La evaluación de los estudiantes: una discusión abierta. *Revista Iberoamericana de Educación*, 7, 9. <https://doi.org/ISSN:1681-5653>
- Cuenca, R. (2001). *El compromiso de la sociedad civil con la educación. Sistematización del Plan Nacional de Capacitación Docente (PLANCAD)* (Ricardo Cuenca, Ed.). Recuperado de <http://disde.minedu.gob.pe/xmlui/handle/123456789/115>
- Cuenca, R. (2011). Discursos y nociones sobre el desempeño docente. *Hacia una propuesta de criterios de buen desempeño docente. Estudios que aportan a la reflexión, al diálogo y a la construcción concertada de una política educativa*. 11–69. Recuperado de <http://www.cne.gob.pe/images/stories/cne->

- publicaciones/propuestapreliminar\_FSM.pdf
- Cuevas, L. G. (2016). ¿Cómo Evaluar el Desempeño Docente? *Investigación y Formación Pedagógica Revista del Ciegc*, 0(2), 24–35. Recuperado de <http://revistas.upel.edu.ve/index.php/revinvformpedag/article/view/3674>
- Díaz, H. (2009). Carrera Pública Magisterial Desafíos para el Gobierno y los docentes. *Políticas Educativas.*, 14–17.
- Díaz, J. J., & Ñopo, H. (2016). La carrera docente en el Perú. *Investigación para el desarrollo en el Perú. Once balances.* 353–401. Lima, Perú.: Editorial GRADE.
- EDUCREA. Asesoramiento en planificación curricular. Recuperado de <https://educrea.cl/asesoramiento-planificacion-curricular/>
- Elboj, C., & Oliver, E. (2003). Las comunidades de aprendizaje: Un modelo de educación dialógica en la sociedad del conocimiento. *Revista Interuniversitaria de Formación Del Profesorado.*, 17(3), 91–103. Recuperado de <http://www.redalyc.org/pdf/274/27417306.pdf>
- Elboj, C., Puigdellívol, I., Soler, M., & Rosa, V. (2006). *Comunidades de aprendizaje: Transformar la educación.* Recuperado de <http://www.amazon.com/Comunidades-aprendizaje-Spanish-Ignacioasi-Puigdellívol/dp/8478272860>
- Erazo, O. A. (2013). *Incidencia de la Supervisión Educativa y Acompañamiento Pedagógico en el Desempeño Profesional de los Docentes que laboran en la Escuela Normal Mixta “Matilde Córdova de Suazo” de la ciudad de Trujillo, departamento de Colón.* (Tesis de maestría). Universidad Pedagógica Nacional “Francisco Morazán”, Perú.
- Espinoza, J. L., Vilca, C., & Pariona, J. M. (2014). *El desempeño docente y el rendimiento académico en el curso de Aritmética: Conjuntos, lógica proposicional del cuarto grado de secundaria en la institución educativa Pamer de Zárate-San Juan de Lurigancho-Lima-2014.* (Tesis de pregrado). Universidad Nacional de Educación “Enrique Guzmán y Valle”, Perú. Recuperado de [http://repositorio.une.edu.pe/bitstream/handle/UNE/796/TL\\_CS-Ma\\_E88\\_2014.pdf?sequence=1&isAllowed=y](http://repositorio.une.edu.pe/bitstream/handle/UNE/796/TL_CS-Ma_E88_2014.pdf?sequence=1&isAllowed=y)
- Evaluaciones Internacionales. Recuperado de <http://jadeveloper.com/UMC2/evaluaciones-internacionales-2/>

- Favereau, S. (2006). Herramientas de Evaluación. *Formas de Evaluación. Programa Innovar para Ser Mejor*. Recuperado de [http://ftp.emineduc.cl/cursoscpeip/Manuales/Evaluacion\\_Herramientas\\_IPSM.pdf](http://ftp.emineduc.cl/cursoscpeip/Manuales/Evaluacion_Herramientas_IPSM.pdf)
- Fernandez, G., González, C., Demuth, P., Fernandez, E., Bechara, S., & Sánchez, R. (2006). *La rúbrica como instrumento para evaluar aulas virtuales*. 1–4.
- Fernández, J. M. (2008). Desempeño docente y su relación con orientación a la meta, estrategias de aprendizaje y autoeficacia: un estudio con maestros de primaria de Lima, Peru. *Universitas Psychologica*, 7(2), 385–401. <https://doi.org/10.11144/385>
- Ferreya, H., & Peretti, G. (2010). Competencias básicas. Desarrollo de capacidades fundamentales : aprendizaje relevante y educación para toda la vida. *Congreso Iberoamericano de Educación*, 13. Recuperado de [http://www.chubut.edu.ar/descargas/secundaria/congreso/COMPETENCIASBASICAS/RLE3476\\_Ferreya.pdf](http://www.chubut.edu.ar/descargas/secundaria/congreso/COMPETENCIASBASICAS/RLE3476_Ferreya.pdf)
- Figuroa, J. A. (2017). *Liderazgo de los directivos y su relación con el desempeño docente en la institución educativa Elías Cáceres Lozada Arequipa 2016*. (Tesis de maestría). Universidad San Pedro, Perú. Recuperado de [http://repositorio.usanpedro.edu.pe/bitstream/handle/USANPEDRO/5109/Tesis\\_56258.pdf?sequence=1&isAllowed=y](http://repositorio.usanpedro.edu.pe/bitstream/handle/USANPEDRO/5109/Tesis_56258.pdf?sequence=1&isAllowed=y)
- Frola, P., & Velásquez, J. (2011). *Estrategias didácticas por competencias. diseños eficientes de intervención pedagógica*. Recuperado de [www.ciecicapacitacion.com](http://www.ciecicapacitacion.com)
- García, R. (2017). Desempeño Docente para la Identificación de los más Competentes para la Matemática. *Profesorado*, 21(2), 271–278.
- García, Y. S. (2015). *Desempeño docente y calidad del aprendizaje de los estudiantes del Instituto de Educación Superior Tecnológico Privado Antonio Lorena de Cusco-2014*. (Tesis de maestría). Universidad Andina Néstor Cáceres Velásquez, Perú.
- Girón, R. del A. (2014). *Acompañamiento pedagógico del supervisor educativo en el desempeño docente*. (Tesis de pregrado). Universidad Rafael Landívar, Guatemala.
- Gómez, T. (2015). Evaluación con rúbricas para la mejora del aprendizaje. *Poniéndose Al Día*, 70–77.
- González, S. (2003). *¿Cómo mejorar el desempeño docente?*. Santo Domingo: Editorial OREALC/UNESCO Santiago.
- Gutiérrez, D. M. (2016). El desempeño docente y el uso de recursos informáticos en la Institución Educativa N°7050 “Nicanor Rivera Cáceres”. *Revista Semestral de*

- Divulgación Científica.*, 3(1), 46–58.
- Hernández, R., Fernández, C., & Baptista, P. (2014). *Metodología de la Investigación*. (6ª Edición). México D.F.: Mc Graw Hill.
- Hernández, M., Guerrero, I., & Rueda, R. (2006). Una propuesta innovadora de evaluación docente. *La Cultura de La Innovación En La Educación.*, 11.
- Hinojosa, M. L. (2015). *La evaluación del desempeño académico del docente en la Universidad Continental*. (Tesis de maestría). Universidad Nacional del Centro del Perú, Perú.
- Huamani, F. (2017). “Acompañamiento pedagógico y desempeño docente en la Institución Educativa Manuel Gonzales Prada, 2016.” *Logos*, 7(1), 10. <https://doi.org/10.21503/log.v7i1.1431>
- Incháustegui, C. (2013). Acompañamiento docente para liderar la educación. *Unife*, 17–22.
- Jaik, A. (2014). Desempeño docente y satisfacción laboral en educación superior. *La innovación e investigación educativa: una mirada desde el IPN*. 171–192. México: Instituto Politécnico Nacional.
- Jiménez, H. (2010). *Relación entre el Departamento Profesional del Docente y las Competencias Educativas adquiridas por el alumnado de la Universidad Marista de Guadalajara*. (Tesis doctoral). Universidad de Oviedo, España. <https://doi.org/10.1174/021435502753511268>
- Juárez, A. (2012). *Desempeño docente en una institución educativa policial de la región Callao*. (Tesis de maestría). Universidad San Ignacio de Loyola, Perú.
- Kozak, D. (2003). Las TICs en el aula: el proyecto Aulas en Red de la Ciudad de Buenos Aires. *Revista Iberoamericana de Educación.*, 1–12. Recuperado de <http://www.cities.lyon.fr/es/articles/158.html>
- Kozak, D., & Novello, J. (2003). *Proyecto Aulas en Red / Escuelas con Intensificación en Tecnologías de la Información y la Comunicación. Propuesta de trabajo para docentes y facilitadores 2003*.
- Loncán, P. P. (2017). Modelo de Evaluación basado en TIC para Mejorar el Desempeño del Docente Peruano en el Periodo 2016 - 2018. *Revista Infinitum.*, 7, 8.
- López, J. (2017). *Relación entre el clima institucional y el desempeño docente de los instructores militares en la Escuela Militar de Chorillos*. (Tesis de maestría). Universidad de Piura, Perú. Recuperado de [https://pirhua.udep.edu.pe/bitstream/handle/11042/2892/MAE\\_EDUC\\_339.pdf?se](https://pirhua.udep.edu.pe/bitstream/handle/11042/2892/MAE_EDUC_339.pdf?se)

- quence=1
- Lucero, M. M. (2003). Entre el trabajo colaborativo y el aprendizaje colaborativo. *Revista Iberoamericana de Educación*, 21.
- Mantilla, Y. (2015). Planificación Curricular. Recuperado de <https://maestriagerenciameraida.wordpress.com/category/articulo-planificacion-curricular-yasmin-montilla/>
- Marcano, L. (2008). Modelo de evaluación del desempeño profesional docente. In *La reforma constitucional en materia educativa: alcances y desafíos* (Editorial). Recuperado de [http://odisea.org.mx/centro\\_informacion/educacion/libro/Reforma\\_Const\\_Ed.pdf](http://odisea.org.mx/centro_informacion/educacion/libro/Reforma_Const_Ed.pdf)
- Martínez, O. (2013). El interaprendizaje o aprendizaje colaborativo. *Revista pedagógica*
- Martínez, G. I., & Guevara, A. (2015). La evaluación del desempeño docente. *Ra Ximhai*, 11, 113–124. <https://doi.org/10.35197/rx.11.01.e2.2015.07.gm>
- Martínez, G. I., Guevara, A., & Valles, M. M. (2016). El desempeño docente y la calidad educativa. *Ra Ximhai*, 12(6), 123–134.
- Martínez, S. I., & Lavín, J. L. (2017). Aproximación al concepto de Desempeño Docente, una revisión conceptual sobre su delimitación. *Congreso Nacional de Investigación Educativa-COMIE.*, 11. Recuperado de <http://www.comie.org.mx/congreso/memoriaelectronica/v14/doc/2657.pdf>
- Masmitjá, J. A., Irurita, A. A., Aróztegui, M., Arroyo, F. J., Badia, M., Carreras, A., ... Vila, B. (2013). *Rúbricas para la evaluación de competencias*. (Ediciones). Barcelona, España.
- Mateo, J. A. (2000). La evaluación del aprendizaje de los alumnos. *La evaluación educativa, su práctica y otras metáforas*.
- Meléndez, S., & Gómez, L. J. (2008). La planificación curricular en el aula, un modelo de enseñanza por competencias. *Laurus*, 14, 367–392.
- Melo, R. (2018). *Guía de planificación curricular para educación secundaria. ¿Cómo planificar el proceso de enseñanza, aprendizaje y evaluación formativa?* Puno: UGEL Puno.
- Mendoza, A. M. (2007). *Diseño de un instrumento para evaluar el desempeño docente de un colegio con pedagogía Montessori*. (Tesis de maestría). Universidad de La Sabana, Colombia. Recuperado de <https://intellectum.unisabana.edu.co/bitstream/handle/10818/4023/131311.pdf;sequ>

ence=1

- Minez, Z. (2013). Acompañamiento pedagógico una alternativa para mejorar el desempeño docente. *Revista SAWI*, 1(01), 4. Recuperado de <http://www.revistas.unitru.edu.pe/index.php/RSW/article/view/260/263>
- Ministerio de Educación. (2015). *Compromisos de Gestión Escolar*. Ministerio de Educación del Perú.
- Ministerio de Educación. (2016). *Guía para la formulación del Plan de monitoreo (Local/Regional)*. Recuperado de <http://ebookbrowse.com/lpi-tm300-002-08-pma05-componente-e-plan-de-monitoreo-olaya-2-pdf-d181651365>
- Ministerio de Educación. (2017a). *Monitoreo, acompañamiento y evaluación de la práctica docente*. Lima, Perú.: Ministerio de Educación del Perú.
- Ministerio de Educación. (2017b). *Protocolo del Acompañante del Soporte Pedagógico Intercultural*. ASPI. Lima, Perú.: Ministerio de Educación del Perú.
- Ministerio de Educación. (2008). *Marco para la Buena Enseñanza*. República de Chile.: C y C Impresores Ltda.
- Ministerio de Educación. (2009). *Lineamientos y estrategias generales para la Supervisión Pedagógica*. Lima, Perú.: Ministerio de Educación del Perú.
- Ministerio de Educación. (2012). *Marco de Buen Desempeño Docente*. Lima, Perú.: Ministerio de Educación del Perú.
- Ministerio de Educación. (2014a). *Fascículo de Gestión Escolar Centrada en los Aprendizajes*. Lima, Perú: Ministerio de Educación del Perú.
- Ministerio de Educación. (2014b). *Protocolo de Acompañamiento Pedagógico*. Lima, Perú.: Ministerio de Educación del Perú.
- Ministerio de Educación. (2017a). *Currículo Nacional. ¿Cómo planificar el proceso de enseñanza, aprendizaje y evaluación formativa?* Lima, Perú: Ministerio de Educación del Perú.
- Ministerio de Educación. (2017b). *Evaluación del Desempeño Docente*. Ministerio de Educación del Perú.
- Ministerio de Educación. (2017c). Programa curricular de Educación Secundaria. In *Ministerio de Educación*. Recuperado de <http://www.minedu.gob.pe/curriculo/pdf/03062016-programa-nivel-secundaria-ubr.pdf>
- Ministerio de Educación. (2017d). *RSG N°008-2017-MINEDU*. Lima, Perú.: MINEDU.
- Ministerio de Educación. (2017e). Rúbricas de observación de aula para la Evaluación

- del Desempeño Docente. In *Evaluación Docente*. Recuperado de [www.minedu.gob.pe/evaluaciondocente](http://www.minedu.gob.pe/evaluaciondocente)
- Ministerio de Educación. (2018a). *Acompañamiento Pedagógico 2018. Orientaciones y protocolos para el desarrollo de las estrategias formativas del Programa de Formación en Servicio dirigido a docentes de II.EE. del nivel Primaria con Acompañamiento Pedagógico*. Recuperado de [http://www.ugel05.gob.pe/documentos/5\\_24mayo2018\\_ORIENTACIONES\\_PARA\\_EL\\_ACOMPAÑAMIENTO\\_PEDAGÓGICO\\_Y\\_PROTOCOLO\\_DEL\\_ACOMPAÑANTE\\_PEDAGÓGICO\\_2018.pdf](http://www.ugel05.gob.pe/documentos/5_24mayo2018_ORIENTACIONES_PARA_EL_ACOMPAÑAMIENTO_PEDAGÓGICO_Y_PROTOCOLO_DEL_ACOMPAÑANTE_PEDAGÓGICO_2018.pdf)
- Ministerio de Educación. (2018b). *Ficha de Monitoreo, acompañamiento e interaprendizaje en el Desempeño docente*. Lima, Perú: MINEDU.
- Ministerio de Educación Nacional. (2004). *Manual de evaluación del desempeño de docentes y directivos docentes*. Bogotá, Colombia.
- Montalvo, W. (2011). *El clima organizacional y su influencia en el desempeño docente en las instituciones educativas del nivel de educación secundaria de la UGEL 15 de Huarochirí-2008*. (Tesis de doctorado). Universidad Nacional de Educación “Enrique Guzmán y Valle”, Perú.
- Montenegro, I. (2007). *Evaluación del desempeño docente, fundamentos, modelos e instrumentos*. Bogotá: Editorial Magisterio. Recuperado de, [https://books.google.com.pe/books?id=8mH8ozUEIL4C&printsec=frontcover&hl=es&source=gbs\\_ViewAPI&redir\\_esc=y#v=onepage&q&f=false](https://books.google.com.pe/books?id=8mH8ozUEIL4C&printsec=frontcover&hl=es&source=gbs_ViewAPI&redir_esc=y#v=onepage&q&f=false)
- Montero, C. (2011). Estudio sobre acompañamiento pedagógico. Experiencias, orientaciones y temas pendientes. *Hacia una propuesta de criterios de buen desempeño docente*. Lima, Perú.: Fundación SM
- Morales, R. (2018). *Monitoreo, acompañamiento y evaluación para mejorar la práctica docente en la competencia de Resuelve Problemas de Cantidad del área de Matemática del III ciclo de Educación Básica Regular de la institución educativa 82001 del distrito de Huamachuco, provincia Sánchez Carrión-UGEL Sánchez Carrión-La Libertad*. (Tesis de segunda especialidad) Instituto Pedagógico Nacional Monterrico.
- Moreno, T. (2016). *Evaluación del aprendizaje y para el aprendizaje. Reinventar la evaluación en el aula*. Recuperado de <http://www.casadelibrosabiertos.uam.mx/contenido/contenido/Libroelectronico/Ev>



- aluacion\_del\_aprendizaje\_.pdf
- Murillo, F. J. (2007). *Evaluación del Desempeño y Carrera Profesional Docente*. Chile: OREALC/UNESCO Santiago.
- Nieves, F. E. (1997). *El Desempeño docente y el clima organizacional del Liceo*. Agustín Codazzi de Maracay, Estado Aragua. Recuperado de <http://dialnet.unirioja.es/servlet/articulo?codigo=847601>
- Nolazco, Á. M. (2017). *Desempeño docente, rendimiento académico de los estudiantes del nivel secundaria de la Institución Educativa N°145 Independencia Americana de San Juan de Lurigancho Lima 2013*. (Tesis doctoral). Universidad Nacional de Educación “Enrique Guzmán y Valle”, Perú.
- Ortiz, R. del C., & Soza, M. G. (2014). *Acompañamiento pedagógico y su incidencia en el desempeño docente en el centro escolar “Enmanuel Mongalo y Rubio” Departamento de Managua distrito III, turno vespertino, en el II semestre del año 2014*. (Tesis de pregrado). Universidad Nacional Autónoma de Nicaragua, Nicaragua. Recuperado de <http://repositorio.unan.edu.ni/708/1/47902.pdf>
- Osés Bargas, R. M., Duarte Briceño, E., & Esquivel Alcocer, L. A. (2007). Calidad del desempeño docente en una universidad pública. *Sapiens. Revista Universitaria de Investigación*, 8(1), 11-22. Recuperado de <http://www.redalyc.org/pdf/410/41080102.pdf>
- Palomino, F. (2012). *El desempeño docente y el aprendizaje de los estudiantes de la Unidad Académica de Estudios Generales de la Universidad de San Martín de Porres*. (Tesis de maestría). Universidad Nacional Mayor de San Marcos, Perú. <https://doi.org/10.1016/j.sandf.2012.01.012>
- Pedrosa, J. (2006). Resumen. Unidad didáctica de ELE. *Concurso de Español*, 7.
- Peña, A. (2002). *Análisis del instrumento de Evaluación del Desempeño Docente, de los centros educativos Privados del distrito N° 11-02, de Puerto Plata*. (Tesis de pregrado). República Dominicana.
- Perrenoud, P. (2000). *“Las 10 Nuevas Competencias Docentes Para Enseñar.”* Editorial Artmed.
- Ponce, Z. E. (2005). *Desempeño profesional pedagógico del tutor de la microuniversidad pedagógica de nivel primario*. Cuba.: IPLAC.
- Prieto, D. (2006). El interaprendizaje como clave de la educomunicación. *Mediaciones*, 23–35.

- Quispe, M. L. (2018). *Acompañamiento Pedagógico y el Desempeño Docente en la Red de Pacobamba - 2017*. (Tesis de maestría). Universidad César Vallejo, Perú.
- Ravela, P., Picaroni, B., & Loureiro, G. (2017). *¿Cómo mejorar la evaluación en el aula?. Reflexiones y propuestas de trabajo para docentes*. Argentina: Grupo Magro Editores.
- Regalado, J. W. (2018). *Sistema de monitoreo y acompañamiento pedagógico para fortalecer el desempeño docente de la I.E. N° 16930, del caserío Rumichina, provincia de San Ignacio, región Cajamarca. 2016*. (Tesis de maestría). Universidad Nacional “Pedro Ruiz Gallo”, Perú
- Reyes, W. A. (2017). *La gestión educativa en el desempeño docente de las Instituciones Educativas del nivel secundario del Distrito de Huanta, ayacucho-2015*. (Tesis doctoral). Universidad Nacional de Educación “Enrique Guzmán y Valle”, Perú.
- Rodríguez, L. (2016). *Acompañamiento pedagógico y grupos de interaprendizaje en el desempeño docente - Ugel 03- Lima , 2015*. (Tesis doctoral). Universidad César Vallejo, Perú.
- Rojas, Y. Y. (2019). *Estrategia de acompañamiento pedagógico para mejorar el desempeño de los docentes de la zona rural de Pomalca*. (Tesis de maestría). Universidad Señor de Sipán, Perú.
- Romero, A. (2014). *Evaluación del desempeño docente en una Red de Colegios particulares de Lima*. (Tesis de maestría). Pontificia Universidad Católica del Perú, Perú. Recuperado de <http://tesis.pucp.edu.pe/repositorio/handle/123456789/5786>
- Rosario, A. (2017). *La gestión educativa y el desempeño docente de educación secundaria de la institución educativa Augusto B . Leguía , distrito Puente Piedra – Lima – 2016*. (Tesis de maestría). Universidad Nacional de Educación “Enrique Guzmán y Valle”, Perú.
- Rueda, M. (2009). La evaluación del desempeño docente: consideraciones desde el enfoque por competencias. *Revista Electrónica de Investigación Educativa*, 11(2), 1–16. Recuperado de [http://www.scielo.org.mx/scielo.php?script=sci\\_arttext&pid=S1607-40412009000200005&lang=pt%0Ahttp://www.scielo.org.mx/pdf/redie/v11n2/v11n2a5.pdf%0Ahttp://redie.uabc.mx/vol11no2/contenido-rueda3.html](http://www.scielo.org.mx/scielo.php?script=sci_arttext&pid=S1607-40412009000200005&lang=pt%0Ahttp://www.scielo.org.mx/pdf/redie/v11n2/v11n2a5.pdf%0Ahttp://redie.uabc.mx/vol11no2/contenido-rueda3.html)
- Santambrosio, E. E. (2001). Una propuesta de evaluación del desempeño docente. *Invenio*, 4 (7), 23–39. Recuperado de <http://www.redalyc.org/articulo.oa?id=87740703>

- Soldevilla, F. (2018). Recuperado de <https://web.facebook.com/ugelcanasietungasuca/photos/pcb.2617409938326986/2617408591660454/?type=3&theater>
- Soto, L. D., & Camacho, N. (2015). *El monitoreo y acompañamiento pedagógico para fortalecer el desempeño docente de la I.E.I. N°199 "Divina Providencia" de Abancay*. (Tesis de maestría). Universidad Nacional de San Agustín, Perú.
- Tamayo, M. A. (2015). *La rúbrica y el proceso de evaluación de aprendizajes en los estudiantes del sexto grado de educación básica paralelo "A" de la escuela Pablo Arturo Suárez del Cantón Baños de Agua Santa de la provincia de Tungurahua*. (Tesis de maestría). Universidad Técnica de Ambato.
- Tantaleán, L., López, O., & Vargas, M. (2016). El monitoreo pedagógico en el desempeño profesional docente. *Revista Científica de Opinión y Divulgación*, 11, 1–11.
- TEC. de Monterrey. (2001). Aprendizaje Colaborativo. Técnicas didácticas. *Programa de Desarrollo de Habilidades Docentes*, 16. Recuperado de [http://www.itesca.edu.mx/documentos/desarrollo\\_academico/metodo\\_aprendizaje\\_colaborativo.pdf](http://www.itesca.edu.mx/documentos/desarrollo_academico/metodo_aprendizaje_colaborativo.pdf) [http://www.itesca.edu.mx/documentos/desarrollo\\_academico/metodo\\_aprendizaje\\_colaborativo.pdf](http://www.itesca.edu.mx/documentos/desarrollo_academico/metodo_aprendizaje_colaborativo.pdf) [file:///E:/Escritorio/UNAL-2017/Concurso-2017/metodo\\_aprendizaje\\_](file:///E:/Escritorio/UNAL-2017/Concurso-2017/metodo_aprendizaje_)
- Torres, E. R. (2005). *Hacia un modelo de evaluación del desempeño profesional del docente en Honduras*. (Tesis de maestría). Universidad Pedagógica Nacional "Francisco Morazán",
- UNESCO. (2002). *Modelo de Acompañamiento-apoyo, monitoreo y evaluación-del Proyecto Regional de Educación para América Latina y el Caribe*. PRELAC (A. Taborga, Ed.). Santiago, Chile.: Productora Gráfica Andros Ltda.
- Valdés, H. (2003). La evaluación del desempeño del docente: un pilar del sistema de evaluación de la calidad de la educación en Cuba. *Instituto Central de Ciencias Pedagógicas.*, 1–17. Recuperado de [http://www.opech.cl/bibliografico/calidad\\_equidad/Valdes](http://www.opech.cl/bibliografico/calidad_equidad/Valdes) - Evaluacion del desempeño del docente.pdf
- Valdés, H. (2004). *Desempeño del maestro y su evaluación*. Cuba: Editorial pueblo y educación.
- Valdés, H. (2004). *La evaluación del desempeño del docente: un pilar del sistema de evaluación de la calidad de la educación en Cuba*. Cuba.

- Valdés, H. (2006). Los docentes en el sistema educativo cubano: análisis de su carrera, desarrollo profesional y evaluación de su desempeño. *ICCP*, 30.
- Valdés, H. (2009). *Manual de buenas prácticas de evaluación del desempeño profesional de los docentes*. Lima, Perú.: Tarea Asociación Gráfica Educativa.
- Valreymond, D. (2019). *Factores que influyen en la actitud emprendedora de los estudiantes de las escuelas de administración de las universidades de la región Apurímac, 2018*. (Tesis doctoral). Universidad Nacional del Altiplano, Perú.
- Vera, G. J. (2017). *Acompañamiento pedagógico y desempeño docente en las instituciones educativas de primaria, red educativa N°18-UGEL 06, Lurigancho, 2017*. (Tesis de maestría). Universidad César Vallejo, Perú.
- Vezub, L., & Alliaud, A. (2012). *El Acompañamiento Pedagógico como estrategia de apoyo y desarrollo profesional de los docentes noveles: Aportes conceptuales y operativos para un programa de apoyo a los docentes principiantes de Uruguay*. OEI idie.
- Villa, A., & Poblete, M. (2007). Aprendizaje basando en competencias. Una propuesta para la evaluación de las competencias genéricas. In *Aprendizaje basado en competencias: una propuesta para la evaluación de las competencias genéricas*. Recuperado de [https://s3.amazonaws.com/academia.edu.documents/38887735/Aprendizaje\\_basado\\_en\\_competencias.\\_AUTOR\\_1.pdf?AWSAccessKeyId=AKIAIWOWYYGZ2Y53UL3A&Expires=1548618004&Signature=fESkkEX76Jk%252FphMM%252B2bCAoYQXyI%253D&response-content-disposition=inline%253B%252](https://s3.amazonaws.com/academia.edu.documents/38887735/Aprendizaje_basado_en_competencias._AUTOR_1.pdf?AWSAccessKeyId=AKIAIWOWYYGZ2Y53UL3A&Expires=1548618004&Signature=fESkkEX76Jk%252FphMM%252B2bCAoYQXyI%253D&response-content-disposition=inline%253B%252)
- Villacorta, J. (2017). Desempeño docente y el nivel de satisfacción del estudiante de Educación Secundaria-2017. In *Crescendo Educación y Humanidades.*, 4(2), 105–114. Recuperado de <http://revistas.uladech.edu.pe/index.php/increscendo-educacion/article/view/1629/1379>
- Yana, M., & Adco, H. (2018). Acompañamiento pedagógico y el rol docente en jornada escolar completa: Caso instituciones educativas Santa Rosa y Salesianos de San Juan Bosco-Puno Perú. *Revista de Investigaciones Altoandinas.*, 20(1), 137–148.
- Zabala, A., & Arnau, L. (2007). *11 ideas clave. Cómo aprender y enseñar competencias*. (Vol. 2). Barcelona: Editorial GRAÓ, de IRIF, S. L.
- Zermeño, S. (2015). *El ABC de investigar*. (1ª Edición). México: Pearson Educación de México, S.A. de C.V.



**ANEXOS**

Anexo 1. Matriz de consistencia

**DESARROLLO DEL DESEMPEÑO DOCENTE DE MATEMÁTICA A TRAVÉS DEL MONITOREO ACOMPAÑAMIENTO E INTERAPRENDIZAJE**

PROBLEMA	OBJETIVOS	HIPÓTESIS	VARIABLES	METODOLOGÍA
<p><b>Problema General:</b></p> <p>¿De qué manera el Monitoreo e acompañamiento e interaprendizaje influye en el desarrollo del desempeño docente del área de matemática de la IE Glorioso “San Carlos”-2018 y 2019?</p> <p><b>Problemas Específicos:</b></p> <p>¿De qué manera el Monitoreo e acompañamiento e interaprendizaje influye en la Preparación para el aprendizaje de los estudiantes del área de matemática de la IE Glorioso “San Carlos”-2018 y 2019?</p> <p>¿De qué manera el Monitoreo e acompañamiento e interaprendizaje influye en la Enseñanza para el aprendizaje de los estudiantes del área de matemática de la IE Glorioso “San Carlos”-2018 y 2019?</p>	<p><b>Objetivo General:</b></p> <p>Determinar la influencia del Monitoreo acompañamiento e Interaprendizaje en el desarrollo del desempeño docente del área de matemática de la IE Glorioso “San Carlos”-2018 y 2019.</p> <p><b>Objetivos Específicos:</b></p> <p>Identificar la influencia del Monitoreo acompañamiento e Interaprendizaje en la Preparación para el aprendizaje de los estudiantes del área de matemática de la IE Glorioso “San Carlos”-2018 y 2019.</p> <p>Identificar la influencia del Monitoreo acompañamiento e Interaprendizaje en la Enseñanza para el aprendizaje de los estudiantes del área de matemática de la IE Glorioso “San Carlos”-2018 y 2019.</p>	<p><b>Hipótesis General:</b></p> <p>El Monitoreo acompañamiento e Interaprendizaje tiene una influencia positiva sobre el desarrollo del desempeño docente del área de matemática de la IE Glorioso “San Carlos”-2018 y 2019.</p> <p><b>Hipótesis Específicas:</b></p> <p>El Monitoreo acompañamiento e Interaprendizaje tiene una influencia positiva en la Preparación para el aprendizaje de los estudiantes del área de matemática de la IE Glorioso “San Carlos”-2018 y 2019.</p> <p>El Monitoreo acompañamiento e Interaprendizaje tiene una influencia positiva en la Enseñanza para el aprendizaje de los estudiantes del área de matemática de la IE Glorioso “San Carlos”-2018 y 2019.</p>	<p><b>Variable 1:</b></p> <p>Monitoreo acompañamiento e Interaprendizaje</p> <p><b>Variable 2:</b></p> <p>Desempeño Docente</p>	<p><b>Método:</b></p> <p>Método Explicativo</p> <p><b>Tipo de Investigación:</b></p> <p>Investigación no experimental</p> <p><b>Diseño de Investigación:</b></p> <p>Descriptivo Explicativo</p> <p><b>Población:</b></p> <p>84 docentes</p> <p><b>Muestra:</b></p> <p>16 docentes</p> <p><b>Instrumentos:</b></p> <ul style="list-style-type: none"> <li>Ficha de Monitoreo acompañamiento e interaprendizaje.</li> <li>Fichas de Desempeño Docente.</li> </ul>

Anexo 2. Ficha de Monitoreo acompañamiento e interaprendizaje

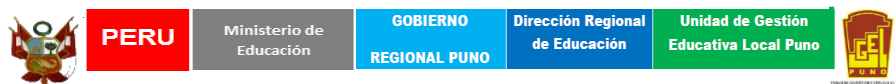

**FICHA DE MONITOREO, ACOMPAÑAMIENTO E INTERAPRENDIZAJE EN EL DESEMPEÑO DOCENTE**

<b>PRIMER INSTRUMENTO: OBSERVACIÓN EN AULA</b>			
NOMBRE DE LA I.E.			
REGIÓN		UGEL	
APELLIDOS Y NOMBRES DEL DOCENTE VISITADO			
NIVEL		ESPECIALIDAD	
<b>DATOS DE LA OBSERVACIÓN</b>			
GRADO		ÁREA CURRICULAR	
FECHA		HORA DE INICIO/TÉRMINO	
NOMBRE COMPLETO DEL MONITOR			

Marque con una equis (X) el nivel de logro que corresponde. Además, en el caso de los desempeños: **Propicia y Regula**, si el docente es ubicado en el nivel I, indique si merece una marca.

<b>PRIMER INSTRUMENTO: OBSERVACIÓN EN AULA</b>				
<b>DESEMPEÑO: INVOLUCRA ACTIVAMENTE A LOS ESTUDIANTES EN EL PROCESO DE APRENDIZAJE</b>				
<b>Descripción del desempeño:</b> Logra la participación activa y el interés de los estudiantes por las actividades de aprendizaje propuestas, ayudándolos a ser conscientes del sentido, importancia o utilidad de lo que se aprende.				
<b>Aspectos a observar:</b> Acciones del docente para promover el interés y/o la participación de los estudiantes en las actividades de aprendizaje. Proporción de estudiantes involucrados en la sesión. Acciones del docente para favorecer la comprensión del sentido, importancia o utilidad de lo que se aprende.				
<b>DESCRIPCIÓN DEL NIVEL A QUE CORRESPONDE</b>	<b>NIVELES</b>			
	IV	III	II	I
El docente involucra activamente a todos o casi todos los estudiantes en las actividades propuestas. Además, promueve que comprendan el sentido de lo que aprenden.				
El docente involucra a la gran mayoría de los estudiantes en las actividades propuestas.				
El docente involucra al menos a la mitad de los estudiantes en las actividades propuestas.				
El docente no ofrece oportunidades de participación. O más de la mitad de estudiantes está distraído, muestra indiferencia, desgano o signos de aburrimiento.				
<b>EVIDENCIAS (CONDUCTAS OBSERVADAS)</b> ..... .....				



PERU

Ministerio de Educación

GOBIERNO REGIONAL PUNO

Dirección Regional de Educación

Unidad de Gestión Educativa Local Puno



DESEMPEÑO: PROMUEVE EL RAZONAMIENTO, LA CREATIVIDAD Y/O EL PENSAMIENTO CRÍTICO				
<p><b>Descripción del desempeño:</b> Propone actividades de aprendizaje y establece interacciones pedagógicas que estimulan la formulación creativa de ideas o productos propios, la comprensión de principios, el establecimiento de relaciones conceptuales o el desarrollo de estrategias.</p> <p><b>Aspectos a observar:</b> Actividades e interacciones (sea entre docente y estudiantes, o entre estudiantes) que promueven efectivamente el razonamiento, la creatividad y/o el pensamiento crítico.</p>				
DESCRIPCIÓN DEL NIVEL A QUE CORRESPONDE	NIVELES			
	IV	III	II	I
El docente promueve efectivamente el razonamiento, la creatividad y/o el pensamiento crítico durante la sesión en su conjunto.				
El docente promueve efectivamente el razonamiento, la creatividad y/o el pensamiento crítico al menos en una ocasión				
El docente intenta promover el razonamiento, la creatividad y/o el pensamiento crítico al menos en una ocasión, pero no lo logra.				
El docente propone actividades o establece interacciones que estimulan únicamente el aprendizaje reproductivo o memorístico de datos o definiciones, o que practiquen ejercicios (como problemas tipo o aplicación de algoritmos), técnicas o procedimientos rutinarios, o que copien información del libro de texto, la pizarra u otros recursos presentes en el aula.				
<p><b>EVIDENCIAS (CONDUCTAS OBSERVADAS)</b></p> <p>.....</p> <p>.....</p>				

DESEMPEÑO: EVALÚA EL PROGRESO DE LOS APRENDIZAJES PARA RETROALIMENTAR A LOS ESTUDIANTES Y ADECUAR SU ENSEÑANZA				
<p><b>Descripción del desempeño:</b> Acompaña el proceso de aprendizaje de los estudiantes, monitoreando sus avances y dificultades en el logro de los aprendizajes esperados en la sesión y, a partir de esto, les brinda retroalimentación formativa y/o adecúa las actividades de la sesión a las necesidades de aprendizaje identificadas.</p> <p><b>Aspectos a observar:</b> Monitoreo que realiza el docente del trabajo de los estudiantes y de sus avances durante la sesión. Calidad de la retroalimentación que el docente brinda y/o la adaptación de las actividades que realiza en la sesión a partir de las necesidades de aprendizaje identificadas.</p>				
DESCRIPCIÓN DEL NIVEL A QUE CORRESPONDE	NIVELES			
	IV	III	II	I
El docente monitorea activamente a los estudiantes y les brinda al menos en una ocasión, retroalimentación por descubrimiento o reflexión (guía el análisis para encontrar por ellos mismos la solución y/o respuesta para mejorar).				





PERU

Ministerio de Educación

GOBIERNO REGIONAL PUNO

Dirección Regional de Educación

Unidad de Gestión Educativa Local Puno



El docente monitorea activamente a los estudiantes, y les brinda retroalimentación descriptiva (sugiere en detalle qué hacer para encontrar la respuesta) y/o adapta las actividades a las necesidades de aprendizaje identificadas.				
El docente monitorea activamente a los estudiantes, pero solo les brinda retroalimentación elemental (indica únicamente si la respuesta es correcta o incorrecta, da la respuesta correcta).				
El docente no monitorea o lo hace muy ocasionalmente (es decir, destina menos del 25 % de la sesión a recoger evidencia de la comprensión y progreso de los estudiantes). O ante las respuestas o productos de los estudiantes, el docente da retroalimentación incorrecta o bien no da retroalimentación de ningún tipo. O el docente evade las preguntas o sanciona las que reflejan incomprensión y desaprovecha las respuestas equivocadas como oportunidades para el aprendizaje.				
<b>EVIDENCIAS (CONDUCTAS OBSERVADAS)</b>				
.....				
.....				

DESEMPEÑO: PROPICIA UN AMBIENTE DE RESPETO Y PROXIMIDAD				
<p><b>Descripción del desempeño:</b> Se comunica de manera respetuosa con los estudiantes y les transmite calidez o cordialidad dentro del aula. Además, está atento y es sensible a sus necesidades afectivas o físicas, identificándolas, y respondiendo a ellas con comprensión y empatía.</p> <p><b>Aspectos a observar:</b> Trato respetuoso y consideración hacia la perspectiva de los estudiantes. Cordialidad o calidez que transmite el docente. Comprensión y empatía del docente ante las necesidades afectivas o físicas de los estudiantes.</p>				
DESCRIPCIÓN DEL NIVEL A QUE CORRESPONDE	NIVELES			
	IV	III	II	I
El docente es siempre respetuoso con los estudiantes y muestra consideración hacia sus perspectivas. Es cordial con ellos y les transmite calidez. Siempre se muestra empático con sus necesidades afectivas o físicas. Además, interviene si nota faltas de respeto entre estudiantes.				
El docente es siempre respetuoso con los estudiantes, es cordial y les transmite calidez. Siempre se muestra empático con sus necesidades afectivas o físicas. Además, interviene si nota faltas de respeto entre estudiantes.				
El docente es siempre respetuoso con los estudiantes, aunque frío o distante. Además, interviene si nota faltas de respeto entre estudiantes.				



PERU

Ministerio de Educación

GOBIERNO REGIONAL PUNO

Dirección Regional de Educación

Unidad de Gestión Educativa Local Puno



Si hay faltas de respeto entre los estudiantes, el docente no interviene o ignora el hecho. O el docente, en alguna ocasión, falta el respeto a uno o más estudiantes.				
Marque "SÍ" si el docente faltó el respeto a algún estudiante durante la sesión observada.				
<b>EVIDENCIAS (CONDUCTAS OBSERVADAS)</b>				
.....				
.....				

DESEMPEÑO: REGULA POSITIVAMENTE EL COMPORTAMIENTO DE LOS ESTUDIANTES				
<p><b>Descripción del desempeño:</b> Las expectativas de comportamiento o normas de convivencia son claras para los estudiantes. El docente previene el comportamiento inapropiado o lo redirige eficazmente a través de mecanismos positivos que favorecen el buen comportamiento y permiten que la sesión se desarrolle sin mayores contratiempos.</p> <p><b>Aspectos a observar:</b> Tipos de mecanismos que emplea el docente para regular el comportamiento y promover el respeto de las normas de convivencia en el aula: positivos, negativos, de maltrato. Eficacia con que el docente implementa los mecanismos para regular el comportamiento de los estudiantes, lo que se traduce en la mayor o menor continuidad en el desarrollo de la sesión.</p>				
DESCRIPCIÓN DEL NIVEL A QUE CORRESPONDE	NIVELES			
	IV	III	II	I
El docente siempre utiliza mecanismos formativos para regular el comportamiento de los estudiantes de manera eficaz.				
El docente utiliza predominantemente mecanismos formativos y nunca de maltrato para regular el comportamiento de los estudiantes de manera eficaz.				
El docente utiliza predominantemente mecanismos formativos y nunca de maltrato para regular el comportamiento de los estudiantes, pero es poco eficaz. O				
El docente utiliza predominantemente mecanismos de control externo, aunque nunca de maltrato, para regular el comportamiento de los estudiantes, pero es eficaz, favoreciendo el desarrollo continuo de la mayor parte de la sesión.				
<b>EVIDENCIAS (CONDUCTAS OBSERVADAS)</b>				
.....				
.....				

NIVELES DE LOGRO			
NIVEL I	NIVEL II	NIVEL III	NIVEL IV
MUY DEFICIENTE	EN PROCESO	SUFICIENTE	DESTACADO
5	6 - 10	11 - 15	16 - 20
No alcanza a demostrar los aspectos mínimos del desempeño.	Se observa tanto logros como deficiencias que caracterizan al docente.	Se observa la mayoría de conductas deseadas del desempeño docente	Se observa todas las conductas deseadas en el desempeño del docente.



PERU

Ministerio de  
Educación

GOBIERNO  
REGIONAL PUNO

Dirección Regional  
de Educación

Unidad de Gestión  
Educativa Local Puno



## COMENTARIO Y RECOMENDACIONES:

.....

.....

.....

.....

## COMPROMISOS DE MEJORA DEL DOCENTE:

.....

.....

.....

.....

-----

Monitor

-----

Director de la IE

-----

Docente monitoreado



PERU

Ministerio de Educación

GOBIERNO REGIONAL PUNO

Dirección Regional de Educación

Unidad de Gestión Educativa Local Puno



**FICHA DE MONITOREO, ACOMPAÑAMIENTO E INTERAPRENDIZAJE EN EL DESEMPEÑO DOCENTE**

**SEGUNDO INSTRUMENTO: PLANIFICACIÓN CURRICULAR**

NOMBRE DE LA I.E.			
REGIÓN		UGEL	
APELLIDOS Y NOMBRES DEL DOCENTE VISITADO			
NIVEL		ESPECIALIDAD	
<b>DATOS DE LA OBSERVACIÓN</b>			
GRADO		ÁREA CURRICULAR	
FECHA		HORA DE INICIO/TÉRMINO	
NOMBRE COMPLETO DEL MONITOR			

Marque con una equis (X) el nivel de logro que alcanzó el docente.

**SEGUNDO INSTRUMENTO: PLANIFICACIÓN CURRICULAR**

PROGRAMACIÓN ANUAL				
DESCRIPCIÓN DEL NIVEL A QUE CORRESPONDE	NIVELES			
	I	II	III	IV
1.- Cuenta con una descripción general que describe las competencias del área, las metas de aprendizaje y los campos temáticos contextualizados a las características, intereses y expectativas de los estudiantes.				
2.- Cuenta con Unidades didácticas organizadas de forma pertinente con la situación significativa, consignando los títulos, la duración, las competencias y capacidades a desarrollar.				
3.- Considera los productos en cada unidad planificada.				
4.- Establece y describe con pertinencia la vinculación de las unidades con otras áreas.				
5.- Presenta orientaciones metodológicas generales				
6.- Especifica los materiales y recursos (Del Minedu, actores y escenarios de aprendizaje) que utilizará, tanto del estudiante como del docente.				
7.- Brinda orientaciones para la evaluación de los aprendizajes de los estudiantes de manera general (formativa y/o sumativa).				
<b>SUBTOTAL</b>				
UNIDAD DIDÁCTICA				
DESCRIPCIÓN DEL NIVEL A QUE CORRESPONDE	NIVELES			
	I	II	III	IV
1.- Presenta un título pertinente y relacionado al producto, competencia y situación significativa.				
2.- Plantea una situación significativa vinculada al contexto y necesidades del estudiante (describe y plantea los desafíos).				
3.- Cuenta con aprendizajes esperados (competencias, capacidades e indicadores) vinculados con la situación significativa y es pertinente al ciclo y grado.				
4.- Establece producto(s) a lograr relacionado(s) con las competencias y la situación significativa planteada.				
5.- Presenta una secuencia de sesiones organizada y relacionada con las competencias propuestas.				
6.- Señala las situaciones de evaluación pertinentes con las competencias seleccionadas.				



PERU

Ministerio de Educación

GOBIERNO REGIONAL PUNO

Dirección Regional de Educación

Unidad de Gestión Educativa Local Puno



7.- Especifica los materiales y recursos que permiten ejecutar actividades y el logro de las competencias seleccionadas, para el docente y el estudiante.				
8.- Presenta bibliografía actualizada.				
<b>SUBTOTAL</b>				

<b>PLANIFICACIÓN Y DESARROLLO DE LA SESIÓN DE APRENDIZAJE</b>				
<b>COMPROMISO 4: Acompañamiento y monitoreo a la práctica pedagógica en la Institución Educativa</b>				
<b>Uso Pedagógico del tiempo en las sesiones de aprendizaje. Datos a ser registrados mediante la observación y la revisión del documento de planificación, según corresponda:</b>				
DESCRIPCIÓN DEL NIVEL A QUE CORRESPONDE	NIVELES			
	I	II	III	IV
1.- El/la docente utiliza mayor tiempo en actividades pedagógicas, que generan aprendizajes significativos en los estudiantes, sobre las no pedagógicas, durante la sesión de aprendizaje.				
2.- El/la docente dosifica el tiempo de las actividades pedagógicas teniendo en cuenta las características de los procesos pedagógicos.				
3.- El/la docente cumple y respeta el horario establecido para el área curricular, de acuerdo a los planes curriculares de cada I.E. (Inicial y Primaria) y respeta el número de horas establecido según la RSG 2378-2014-MINEDU (Secundaria)				
4.- El/la docente planifica sus actividades pedagógicas (carpeta pedagógica) dosificando el tiempo en la sesión de aprendizaje de modo que responda a los procesos pedagógicos.				
<b>SUB TOTAL</b>				
<b>Uso de herramientas pedagógicas durante las sesiones de aprendizaje: Datos a ser registrados mediante la observación y la revisión del documento de planificación, según corresponda</b>				
DESCRIPCIÓN DEL NIVEL AL QUE CORRESPONDE	NIVELES			
	I	II	III	IV
5.- El/la docente problematiza y/o plantea el reto o conflicto cognitivo según las orientaciones de las Rutas de Aprendizaje.				
6.- El/la docente comunica con claridad el propósito de la sesión y las actividades previstas, según las orientaciones de las Rutas de Aprendizaje y el documento de Orientaciones Básicas para la Programación Curricular.				
7.- El/la docente desarrolla estrategias, basadas en las Rutas de Aprendizaje, para recoger saberes y generar nuevos aprendizajes, teniendo en cuenta, el enfoque de área.				
8.- El/la docente acompaña a los estudiantes según su ritmo de aprendizaje teniendo en cuenta sus intereses y necesidades, utilizando para ello las orientaciones planteadas en las Rutas de Aprendizaje.				
9.- El/la docente teniendo en cuenta las competencias y capacidades de las Rutas de Aprendizaje de su área, ejecuta procesos de evaluación formativa y/o sumativa a los/as estudiantes en la sesión de aprendizaje.				
10.- El/la docente adecúa si es necesario las estrategias metodológicas de las Rutas de aprendizaje en función de las necesidades e intereses de los estudiantes.				
11.- El/la docente cuenta con su planificación curricular (carpeta pedagógica) en la que incluye actividades pedagógicas en el marco de los procesos pedagógicos y el enfoque del área planteadas en las Rutas de Aprendizaje y el documento de Orientaciones Básicas para la Programación Curricular.				
12.- El/la docente presenta en su planificación curricular criterios que respondan al proceso de evaluación formativa y/o sumativa.				
<b>SUBTOTAL</b>				



PERU

Ministerio de Educación

GOBIERNO REGIONAL PUNO

Dirección Regional de Educación

Unidad de Gestión Educativa Local Puno



Uso de materiales y recursos educativos durante la sesión de aprendizaje: Datos a ser registrados mediante la observación y la revisión del documento de planificación, según corresponda				
13.- El/la docente utiliza materiales y/o recursos educativos, de manera oportuna, que ayudan al desarrollo de las actividades de aprendizaje, propuestas para la sesión.				
14.- El/la docente acompaña y orienta, a los/as estudiantes, sobre el uso de los materiales en función del aprendizaje a lograr.				
15.- El/la docente usa materiales elaborados con participación de estudiantes y/o PPF para el desarrollo de los aprendizajes.				
16.- El/la docente presenta la planificación (carpeta pedagógica) en la que se evidencia el uso de materiales y recursos educativos en relación al propósito de la sesión.				
<b>SUBTOTAL</b>				
<b>TOTAL</b>				

NIVELES DE LOGRO			
NIVEL I	NIVEL II	NIVEL III	NIVEL IV
MUY DEFICIENTE	EN PROCESO	SUFICIENTE	DESTACADO
31	32 - 62	63 - 93	94 - 124
Cumple en un nivel incipiente con los requerimientos del ítem.	Cumple parcialmente con los requerimientos del ítem.	Cumple con lo previsto del ítem.	Cumple y evidencia por encima de los requerimientos del ítem.

**COMENTARIO Y RECOMENDACIONES:**

.....

.....

.....

.....

**COMPROMISOS DE MEJORA DEL DOCENTE:**

.....

.....

.....

.....

Monitor

Director de la IE

Docente monitoreado



PERU

Ministerio de Educación

GOBIERNO REGIONAL PUNO

Dirección Regional de Educación

Unidad de Gestión Educativa Local Puno



**FICHA DE MONITOREO, ACOMPAÑAMIENTO E INTERAPRENDIZAJE EN EL DESEMPEÑO DOCENTE**

TERCER INSTRUMENTO: REUNIÓN DE INTERAPRENDIZAJE			
NOMBRE DE LA I.E.			
REGIÓN		UGEL	
APELLIDOS Y NOMBRES DEL DOCENTE VISITADO			
NIVEL		ESPECIALIDAD	
DATOS DE LA OBSERVACIÓN			
GRADO		ÁREA CURRICULAR	
FECHA	HORA DE INICIO/TÉRMINO		
NOMBRE COMPLETO DEL MONITOR			

Marque con una equis (X) el nivel de logro que alcanzó el docente.

TERCER INSTRUMENTO: REUNIÓN DE INTERAPRENDIZAJE				
VALORACIÓN DE LA RIA				
DESCRIPCIÓN DEL NIVEL A QUE CORRESPONDE	NIVELES			
	I	II	III	IV
1. Se realizó el análisis de la o las competencias y las capacidades que requieren ser fortalecidos.				
2. A partir de la competencia se determinó los conocimientos matemáticos que contienen la competencia.				
3. Los conocimientos matemáticos identificados se profundizaron utilizando fuentes actualizadas y científicas.				
4. Se identificaron estrategias u orientaciones didácticas pertinentes para desarrollar el conocimiento matemático y la competencia.				
5. Las orientaciones didácticas fueron explicadas en forma clara.				
6. Las situaciones problemáticas generaron interés en el desarrollo de la competencia y capacidad abordada.				
7. Las explicaciones, en la resolución de situaciones problemáticas, utilizaron un modelo heurístico (analizando el enunciado, eligiendo las estrategias adecuadas, realizando los cálculos pertinentes y comprobando la solución obtenida).				
8. Los materiales utilizados fueron útiles para la comprensión de la competencia (conocimiento matemático y didáctico)				
9. Los materiales utilizados en la explicación fueron del contexto, cuaderno de trabajo u otros.				
10. La metodología utilizada en el RIA fue dinámica y participativa.				
11. En el RIA se permitió espacios de interacción pedagógica con el acompañante				
12. La estrategia utilizada ayudo en la socialización de compromisos				
13. El lugar elegido para la ejecución del RIA fue adecuado.				
<b>SUBTOTAL</b>				



PERU

Ministerio de Educación

GOBIERNO REGIONAL PUNO

Dirección Regional de Educación

Unidad de Gestión Educativa Local Puno



VALORACIÓN DEL DESEMPEÑO DEL ACOMPAÑANTE				
DESCRIPCIÓN DEL NIVEL A QUE CORRESPONDE	NIVELES			
	I	II	III	IV
1. El acompañante respondió a sus expectativas.				
2. El acompañante generó un ambiente de confianza.				
3. El acompañante mostró dominio del tema (conocimiento disciplinar y didáctico en el área)				
4. El acompañante, fue claro y preciso en las orientaciones realizadas.				
5. El acompañante mostró en todo momento una actitud de escucha activa.				
6. El acompañante tomó en cuenta sus opiniones.				
7. El acompañante absolvió sus dudas en todo momento.				
8. El acompañante abordó conocimientos relacionados a la competencia a fortalecer.				
9. El acompañante abordó orientaciones didácticas relacionadas a la competencia a fortalecer.				
10. El acompañante utilizó recursos y materiales Minedu (cuaderno de trabajo, Textos de matemática) u otros.				
<b>SUBTOTAL</b>				
<b>TOTAL</b>				

**COMENTARIO Y RECOMENDACIONES:**

.....

.....

.....

**COMPROMISOS DE MEJORA DEL DOCENTE:**

.....

.....

.....

.....

NIVELES DE LOGRO			
NIVEL I	NIVEL II	NIVEL III	NIVEL IV
MUY DEFICIENTE	EN PROCESO	SUFICIENTE	DESTACADO
23	24 - 46	47 - 69	70 - 92
Cumple en un nivel incipiente con los requerimientos del ítem.	Cumple parcialmente con los requerimientos del ítem.	Cumple con lo previsto del ítem.	Cumple y evidencia por encima de los requerimientos del ítem.

-----  
Monitor

-----  
Director de la IE

-----  
Docente monitoreado





PERU

Ministerio de Educación

GOBIERNO REGIONAL PUNO

Dirección Regional de Educación

Unidad de Gestión Educativa Local Puno



**FICHA DE EVALUACIÓN EN EL MARCO DEL BUEN DESEMPEÑO DOCENTE**

(Para uso de los Directivos de las instituciones Educativas al Jerárquico o docente)

**NOMBRE DEL PROFESORA):**.....

**IE:**.....**CARGO:**.....

- 1.- Inicio:** Cuando el docente está empezando a desarrollar los desempeños previstos o evidencia dificultades y requiere acompañamiento pedagógico permanente en la institución educativa y la intervención de otras instituciones.  
01 a 20 puntos
- 2.- Proceso:** Cuando el docente está en camino de lograr los desempeños previstos y requiere acompañamiento pedagógico periódico en la institución educativa y la intervención de otras instituciones.  
21 a 35 puntos
- 3.- Logro Previsto:** Cuando el docente evidencia el logro de los desempeños previstos.  
36 a 50 puntos
- 4.- Logro destacado:** Cuando el docente evidencia el logro por encima de los desempeños previstos y es potencial acompañante pedagógico de sus pares profesionales en la institución educativa.  
51 a 60 puntos

Dominio 1: Preparación para el aprendizaje de los estudiantes.							
COMPETENCIAS	N°	INDICADORES DE DESEMPEÑO	VALORACIÓN				FUENTE DE VERIFICACIÓN
			1	2	3	4	
<b>Competencia 1</b> Conoce y comprende las características de todos sus estudiantes y sus contextos, los contenidos disciplinares que enseña, los enfoques y procesos pedagógicos, con el propósito de promover capacidades de alto nivel y su formación integral.	1	Demuestra conocimientos actualizados, comprensión de los conceptos fundamentales de las disciplinas comprendidas en su área curricular y la didáctica del área que enseña.					✓ Ficha de monitoreo
<b>Competencia 2</b> Planifica la enseñanza de forma colegiada garantizando la coherencia entre los aprendizajes que quiere lograr en sus estudiantes, el proceso pedagógico el uso de los recursos disponibles y la evaluación, en una programación curricular en permanente revisión.	2	Elabora creativamente la programación anual, UDA, SIC/SA, articulando de manera coherente los aprendizajes que se promueven, las características de los estudiantes, las estrategias y medios seleccionados.					✓ Programación anual ✓ UDA/SIC/SA.
	3	Presenta oportunamente sus documentos de planificación curricular: PA/UDA/SIC/SA					✓ Fecha cargo de entrega
<b>PUNTAJE PARCIAL:</b>							<b>X =</b>



PERU

Ministerio de Educación

GOBIERNO REGIONAL PUNO

Dirección Regional de Educación

Unidad de Gestión Educativa Local Puno



Dominio 2: Enseñanza para el aprendizaje de los estudiantes							
COMPETENCIAS	N°	INDICADORES DE DESEMPEÑO	VALORACIÓN				FUENTE DE VERIFICACIÓN
			1	2	3	4	
<b>Competencia 3</b> Crea un clima propicio para el aprendizaje, la convivencia democrática y la vivencia de la diversidad en todas sus expresiones con miras a formar ciudadanos críticos e interculturales.	4	Resuelve conflictos en diálogo con los estudiantes en base a criterios éticos, normas concertadas de convivencia, códigos culturales y mecanismos pacíficos.					✓ Ficha de monitoreo
	5	Organiza el aula y otros espacios de forma segura, accesible y adecuada para el trabajo pedagógico y el aprendizaje atendiendo a la diversidad.					✓ Ficha de monitoreo
<b>Competencia 4</b> Conduce el proceso de enseñanza con dominio de los contenidos disciplinares y el uso de estrategias y recursos pertinentes, para que todos los estudiantes aprendan de manera reflexiva y crítica en torno a la solución de problemas relacionados con sus experiencias, intereses y contextos.	6	Propicia y desarrolla estrategias pedagógicas en actividades de aprendizaje que promuevan el pensamiento crítico, reflexivo y creativo en los estudiantes para que utilicen sus conocimientos en la solución de problemas reales con una actitud crítica.					✓ Ficha de monitoreo.
	7	Utiliza recursos tecnológicos y/o materiales educativos diversos y accesibles en el tiempo requerido y al propósito de la sesión de aprendizaje.					✓ Ficha de visita al aula de innovación y/ CRT. ✓ Ficha de monitoreo.
<b>Competencia 5</b> Evalúa permanentemente el aprendizaje de acuerdo a los objetivos institucionales previstos, para tomar decisiones y retroalimentar a sus estudiantes y a la comunidad educativa, teniendo en cuenta las diferencias individuales y contextos culturales.	8	Utiliza diversos métodos y técnicas que permiten evaluar en forma diferenciada los aprendizajes esperados, de acuerdo al estilo de aprendizaje de los estudiantes.					✓ Matriz de evaluación
	9	Evalúa los aprendizajes y sistematiza los resultados obtenidos en las evaluaciones para la toma de decisiones y la retroalimentación oportuna.					✓ Reporte/informe de la sistematización e interpretación de resultados. ✓ Registro de evaluación.
<b>PUNTAJE PARCIAL:</b>							Y =
<b>RESULTADO GENERAL</b>							

Puntaje Final: En números: ..... En letras: .....

FIRMA Y POST FIRMA